

STIHL FS 100, 100 R, 100 RX, 110, 110 R, 110 X, 110 RX (4180)

Ersatzteilliste Spare Parts List Liste des pièces

- | | |
|---|--|
| A Zylinder, Kurbelwanne
Cylinder, Engine pan
Cylindre, Carter inférieure | M Zweihandgriff
Bike handle
Poignée à deux mains |
| B Ventilsteuerung
Valve timing gear
Distribution par ou commande à soupapes | N Schaft
Drive tube assembly
Tube complet |
| C Anwerfvorrichtung, Kraftstofftank
Rewind starter, Fuel tank
Dispositif de lancement, Réservoir d'essence | O Getriebe
Gear head
Réducteur |
| D Schalldämpfer, Luftfilter
Muffler, Air filter
Silencieux, Filtre à air | P Getriebe, Schutz FS 100 RX
Gear head, Deflector FS 100 RX
Réducteur, Capot protecteur FS 100 RX |
| E Zündanlage
Ignition system
Dispositif d'allumage | Q Schutz
Deflector
Capot protecteur |
| F Kupplung, Lüftergehäuse
Clutch, Fan housing
Embrayage, Carter de ventilateur | R Werkzeuge, Sonderzubehör
Tools, Extras
Outils, Accessoires optionnels |
| G Vergaser C1Q-S110
Carburetor C1Q-S110
Carburateur C1Q-S110 | |
| H (03.2006)
Vergaser C1Q-S88
Carburetor C1Q-S88
Carburateur C1Q-S88 | |
| J (41.2003)
Vergaser C1Q-S81
Carburetor C1Q-S81
Carburateur C1Q-S81 | |
| K → 2 60 176 729 (03.2003)
Vergaser C1Q-S72
Carburetor C1Q-S72
Carburateur C1Q-S72 | |
| L Handgriff
Handle
Poignée | |

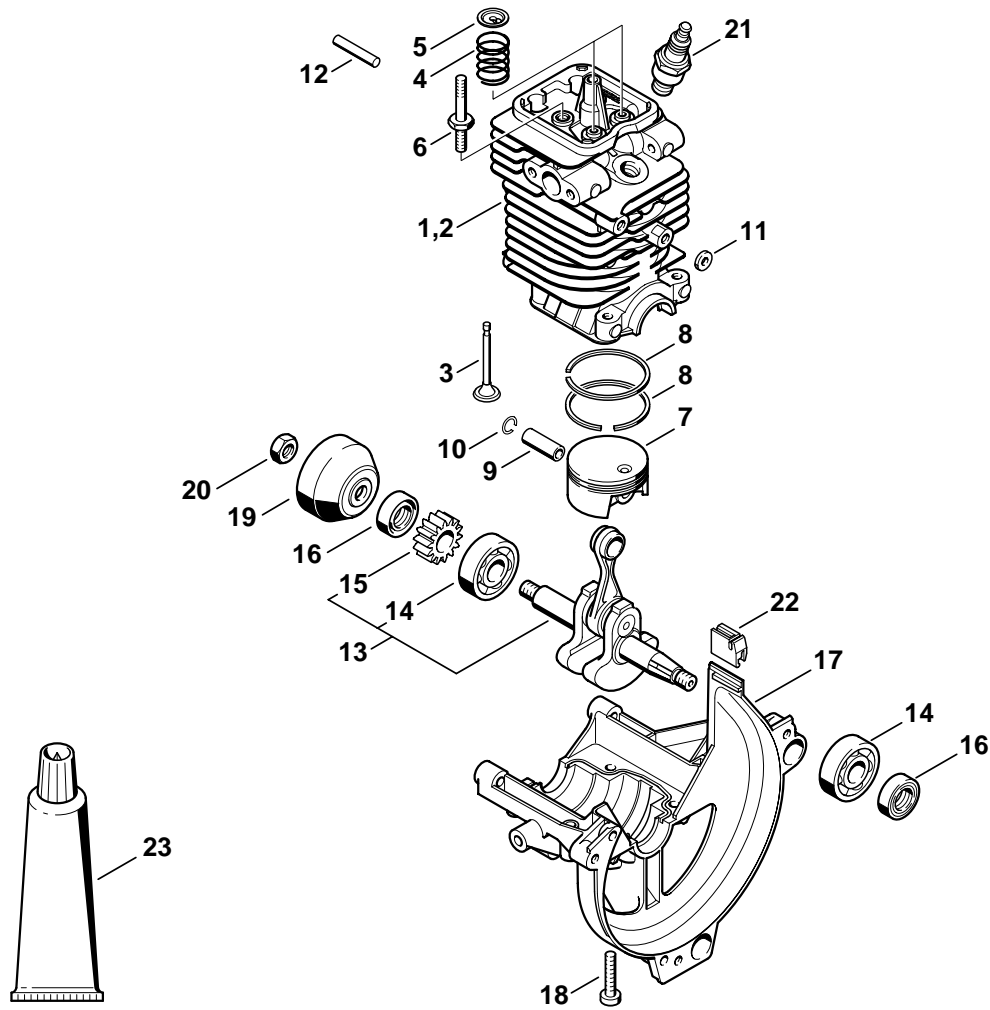

249ET034 SC

Illustration A

Zylinder, Kurbelwanne

Cylinder, Engine pan

Cylindre, Carter inférieur

Bild-Nr.	Teile-Nr.	St.-Zahl	Benennung	Part Name	Désignation
1	4180 020 1203	1	Zylinder mit Kolben Ø 40 mm □ 3 - 12, 18	Cylinder with piston Ø 40 mm □ 3 - 12, 18	Cylindre avec piston Ø 40 mm □ 3 - 12, 18
			→ 2 60 176 729 (03.2003)	→ 2 60 176 729 (03.2003)	→ 2 60 176 729 (03.2003)
2 *	4180 020 1200	1	Zylinder mit Kolben Ø 40 mm □ 3 - 10, 18	Cylinder with piston Ø 40 mm □ 3 - 10, 18	Cylindre avec piston Ø 40 mm □ 3 - 10, 18
3	4180 025 2002	2	Ventil	Valve	Soupape
4	4180 025 1600	2	Ventilfeder	Valve spring	Ressort de soupape
5	4180 025 3000	2	Federteller	Spring retainer plate	Agrafe de ressort
6	4180 038 1700	2	Bundschrabe M5	Collar screw M5	Vis à embase M5
7	4180 030 2001	1	Kolben Ø 40 mm □ 8 - 10	Piston Ø 40 mm □ 8 - 10	Piston Ø 40 mm □ 8 - 10
8	4180 034 3000	2	Verdichtungsring Ø 40x1,2 mm	Piston ring Ø 40x1.2 mm	Segment de piston Ø 40x1,2 mm
9	4137 034 1500	1	Kolbenbolzen	Piston pin	Axe de piston
10	9463 650 0805	2	Sprengring DIN73130-C8x0,7	Snap ring 8x0.7	Jonc d'arrêt 8x0,7
11	4180 404 9300	2	Scheibe	Washer	Rondelle
12	4180 038 0803	2	Bolzen 5x26,5	Pin 5x26.5	Boulon 5x26,5
			(25.2005)	(25.2005)	(25.2005)
13	4180 030 0410	1	Kurbelwelle □ 14, 15	Crankshaft □ 14, 15	Vilebrequin □ 14, 15
14		2	Rillenkugellager 6201 (D)	Grooved ball bearing 6201 (D)	Roulement rainuré à billes 6201 (D)
15		1	Zahnrad (D)	Spur gear (D)	Pignon (D)
16	9639 003 1231	2	WDR DIN3760-AS12x22x7	Oil seal 12x22x7	Bague d'étanchéité 12x22x7
17	4180 021 2500	1	Kurbelwanne	Engine pan	Carter inférieur
18	9075 478 4159	4	Schraube IS-D5x24	Pan head self-tapping screw IS-D5x24	Vis cylindrique IS-D5x24
19	4223 195 0600	1	Starterrad	Starter cup	Roue de lanceur
20	9210 261 1140	1	Mutter DIN934-M8x1-10	Hexagon nut M8x1	Ecrou à six pans M8x1
21	0000 400 7009	1	Zündkerze Bosch USR7AC	Spark plug Bosch USR7AC	Bougie Bosch USR7AC
22	4180 182 0700	1	Tülle	Grommet	Douille
23	0783 830 2000	1	Dichtungsmasse Dirko HT rot (B)	Tube of sealant Dirko HT red (B)	Tube de pâte d'étanchéité Dirko HT rouge (B)
	4180 007 1006	1	Dichtungssatz □ 16	Set of gaskets □ 16	Jeu de joints □ 16

(1) FS 100, (2) FS 110, (3) FS 110 X, (4) FS 100 R, (5) FS 110 R, (6) FS 110 RX, (7) FS 100 RX

FS 100, FS 100 R, FS 100 RX, FS 110, FS 110 R, FS 110 X, FS 110 RX

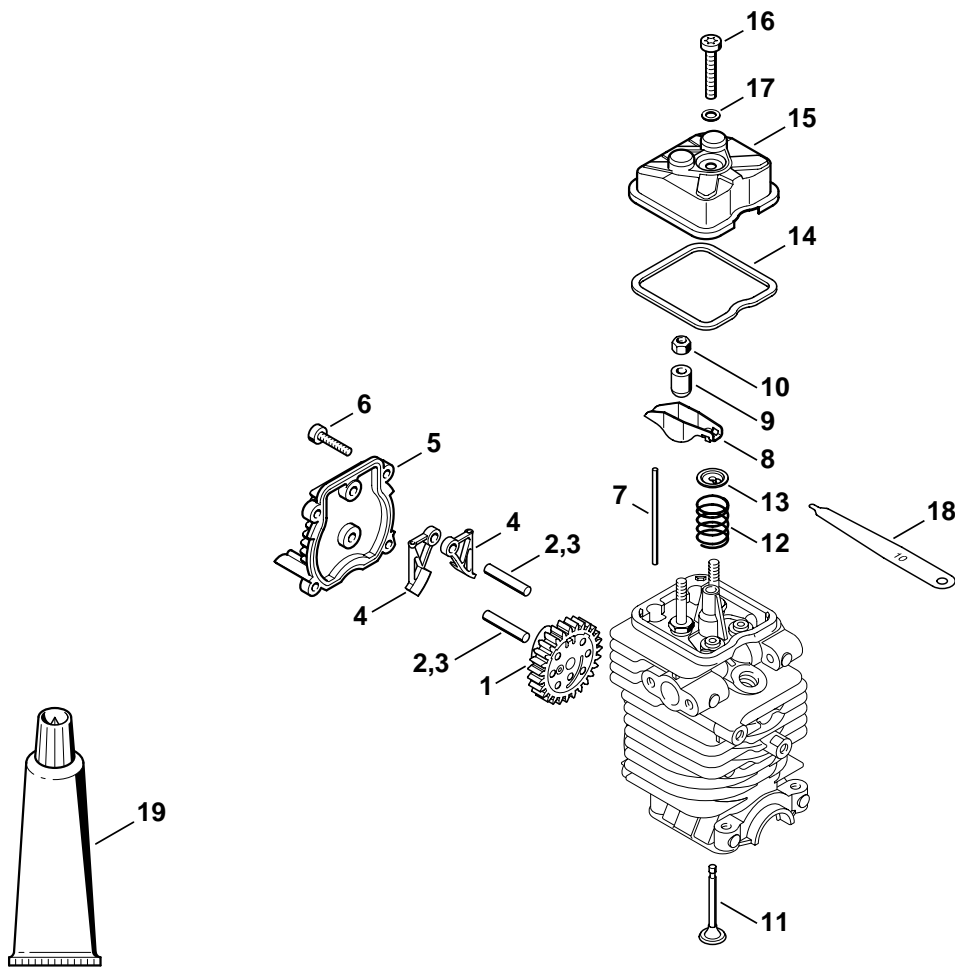

249ET035 SC

Illustration B

Ventilsteuerung

Valve timing gear

Distribution par ou commande à soupapes

Bild-Nr.	Teile-Nr.	St.-Zahl	Benennung	Part Name	Désignation
1	4180 030 1800	1	Nockenrad	Cam wheel	Roue à came
2	4180 038 0803	2	Bolzen 5x26,5	Pin 5x26.5	Boulon 5x26,5
			(51.2004)	(51.2004)	(51.2004)
3 *	4180 038 0801	2	Bolzen 5x28	Pin 5x28	Boulon 5x28
4	4180 038 1900	2	Schlepphebel	Cam follower	Culbuteur
5	4180 038 1300	1	Deckel	Cover	Couvercle
6	9075 478 3018	4	Schraube IS-D4x18	Pan head self-tapping screw IS-D4x18	Vis cylindrique IS-D4x18
7	4180 038 2600	2	Stoßstange	Pushrod	Poussoir de culbuteur
8	4282 038 1000	2	Kipphebel	Rocker arm	Culbuteur
9	4180 038 2000	2	Hülse	Sleeve	Douille
10	4180 038 2700	2	Sicherungsmutter M5	Lock nut M5	Ecrou de sécurité M5
11	4180 025 2002	2	Ventil	Valve	Soupape
12	4180 025 1600	2	Ventilfeder	Valve spring	Ressort de soupape
13	4180 025 3000	2	Federteller	Spring retainer plate	Agrafe de ressort
14	4180 029 0500	1	Dichtung	Gasket	Joint
15	4180 025 1100	1	Ventildeckel	Valve cover	Couvercle de soupape
16	9022 346 1070	1	Schraube IS-M5x30x22-10.9	Spline screw IS-M5x30	Vis cylindrique IS-M5x30
17	9636 815 0270	1	Dichtring DIN7603-5x9x1	Sealing ring 5x9x1	Anneau de joint 5x9x1
18	4180 893 6400	1	Einstellehre	Setting gauge	Calibre de réglage
19	0783 830 2000	1	Dichtungsmasse Dirko HT rot (B)	Tube of sealant Dirko HT red (B)	Tube de pâte d'étanchéité Dirko HT rouge (B)
	4180 007 1006	1	Dichtungssatz □ 14, 17, 18	Set of gaskets □ 14, 17, 18	Jeu de joints □ 14, 17, 18
	4180 007 1005	1	Satz Ventilspieleinstellung □ 14, 17, 18	Valve clearance setting kit □ 14, 17, 18	Jeu de pièces de réglage jeu soupapes □ 14, 17, 18

(1) FS 100, (2) FS 110, (3) FS 110 X, (4) FS 100 R, (5) FS 110 R, (6) FS 110 RX, (7) FS 100 RX

FS 100, FS 100 R, FS 100 RX, FS 110, FS 110 R, FS 110 X, FS 110 RX

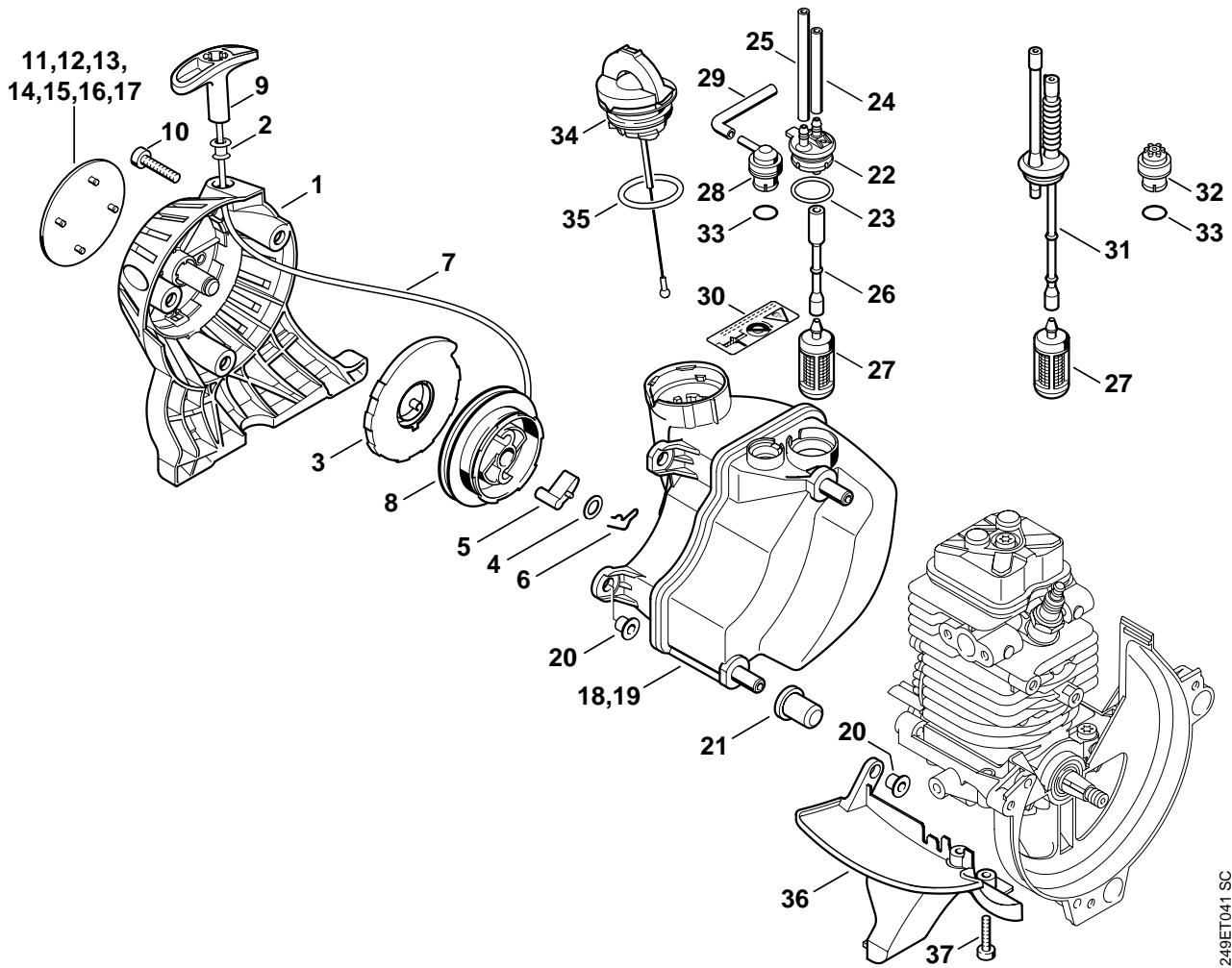

249ET041 SC

Illustration C

Illustration C			Anwerfvorrichtung, Kraftstofftank	Rewind starter, Fuel tank	Dispositif de lancement, Réservoir d'essence
Bild-Nr.	Teile-Nr.	St.-Zahl	Benennung	Part Name	Désignation
	4180 190 4000	1	Anwerfvorrichtung □ 1 - 9	Rewind starter □ 1 - 9	Dispositif de lancement □ 1 - 9
1	4180 190 0400	1	Starterdeckel	Starter cover	Couvercle de lanceur
2	9416 868 6650	1	Niet DIN7340-BK6,5x0,5x8,8	Rivet 6.5x0.5x8.8	Rivet 6,5x0,5x8,8
3	4180 190 0600	1	Rückholfeder	Rewind spring	Ressort de rappel
4	0000 958 0923	1	Scheibe	Washer	Rondelle
5	4116 195 7200	1	Klinke	Pawl	Cliquet
6	1118 195 3500	1	Feder	Spring	Ressort
7	0000 195 8203	1	Anwerfseil Ø 3x850 mm	Starter rope Ø 3x850 mm	Câble de lancement Ø 3x850 mm
	0000 930 2208	1	Anwerfseil Ø 3 mm x 30,5 m (A,B)	Starter rope Ø 3 mm x 30.5 m (A,B)	Câble de lancement Ø 3 mm x 30,5 m (A,B)
8	4128 195 0400	1	Seilrolle	Rope rotor	Poulie à câble
9	4140 195 3400	1	Griff	Starter grip	Poignée
10	9075 478 4159	3	Schraube IS-D5x24	Pan head self-tapping screw IS-D5x24	Vis cylindrique IS-D5x24
11	4180 967 1501	1	Typenschild FS 100 (1)	Model plate FS 100 (1)	Plaque matricule FS 100 (1)
12	4180 967 1504	1	Typenschild FS 110 (2)	Model plate FS 110 (2)	Plaque matricule FS 110 (2)
13	4180 967 1507	1	Typenschild FS 110 X (3)	Model plate FS 110 X (3)	Plaque matricule FS 110 X (3)
14	4180 967 1518	1	Typenschild FS 100 R (4)	Model plate FS 100 R (4)	Plaque matricule FS 100 R (4)
15	4180 967 1517	1	Typenschild FS 110 R (5)	Model plate FS 110 R (5)	Plaque matricule FS 110 R (5)
16	4180 967 1513	1	Typenschild FS 110 RX (6)	Model plate FS 110 RX (6)	Plaque matricule FS 110 RX (6)
17	4180 967 1524	1	Typenschild FS 100 RX (7)	Model plate FS 100 RX (7)	Plaque matricule FS 100 RX (7)
18	4180 350 0415	1	Kraftstofftank □ 20 - 29	Fuel tank □ 20 - 29	Réservoir d'essence □ 20 - 29
19	4180 350 0414	1	Kraftstofftank USA □ 20 - 30	Fuel tank USA □ 20 - 30	Réservoir d'essence USA □ 20 - 30
20	9991 003 5087	3	Hülse 7,5x6,8	Sleeve 7.5x6.8	Douille 7,5x6,8
21	4180 352 8100	2	Einlage	Insert	Pièce intercalaire
22	4180 350 1400	1	Verbindungsstück □ 23	Connector □ 23	Pièce de raccordement □ 23
23		1	RDR A 18x2,1-Viton (D)	O-ring 18x2.1 (D)	Joint torique 18x2,1 (D)
24		1	Schlauch 3,1x5,7x48 mm (D)	Hose 3.1x5.7x48 mm (D)	Tuyau 3,1x5,7x48 mm (D)
25		1	Schlauch 3,1x5,7x72 mm (D)	Hose 3.1x5.7x72 mm (D)	Tuyau 3,1x5,7x72 mm (D)
	0000 930 2803	1	Schlauch 3,1x5,7 mm x 1 m (A,B)	Hose 3.1x5.7 mm x 1 m (A,B)	Tuyau 3,1x5,7 mm x 1 m (A,B)
	0712 923 8004	1	Schlauch 3,1x5,7 mm x 10 m (A,B)	Hose 3.1x5.7 mm x 10 m (A,B)	Tuyau 3,1x5,7 mm x 10 m (A,B)
26	4180 358 7700	1	Schlauch	Hose	Tuyau
27	0000 350 3502	1	Saugkopf	Pickup body	Crépine d'aspiration
28	0000 350 5804	1	Tanklüftung □ 33	Tank vent □ 33	Aération de réservoir □ 33
29	4119 141 8600	1	Schlauch	Hose	Tuyau
30	0000 967 3749	1	Warnhinweis Piktogramm Tankdeckel USA	Warning pictogram Filler cap USA	Pictogramme d'avertissement Bouchon de réservoir USA

(1) FS 100, (2) FS 110, (3) FS 110 X, (4) FS 100 R, (5) FS 110 R, (6) FS 110 RX, (7) FS 100 RX

FS 100, FS 100 R, FS 100 RX, FS 110, FS 110 R, FS 110 X, FS 110 RX

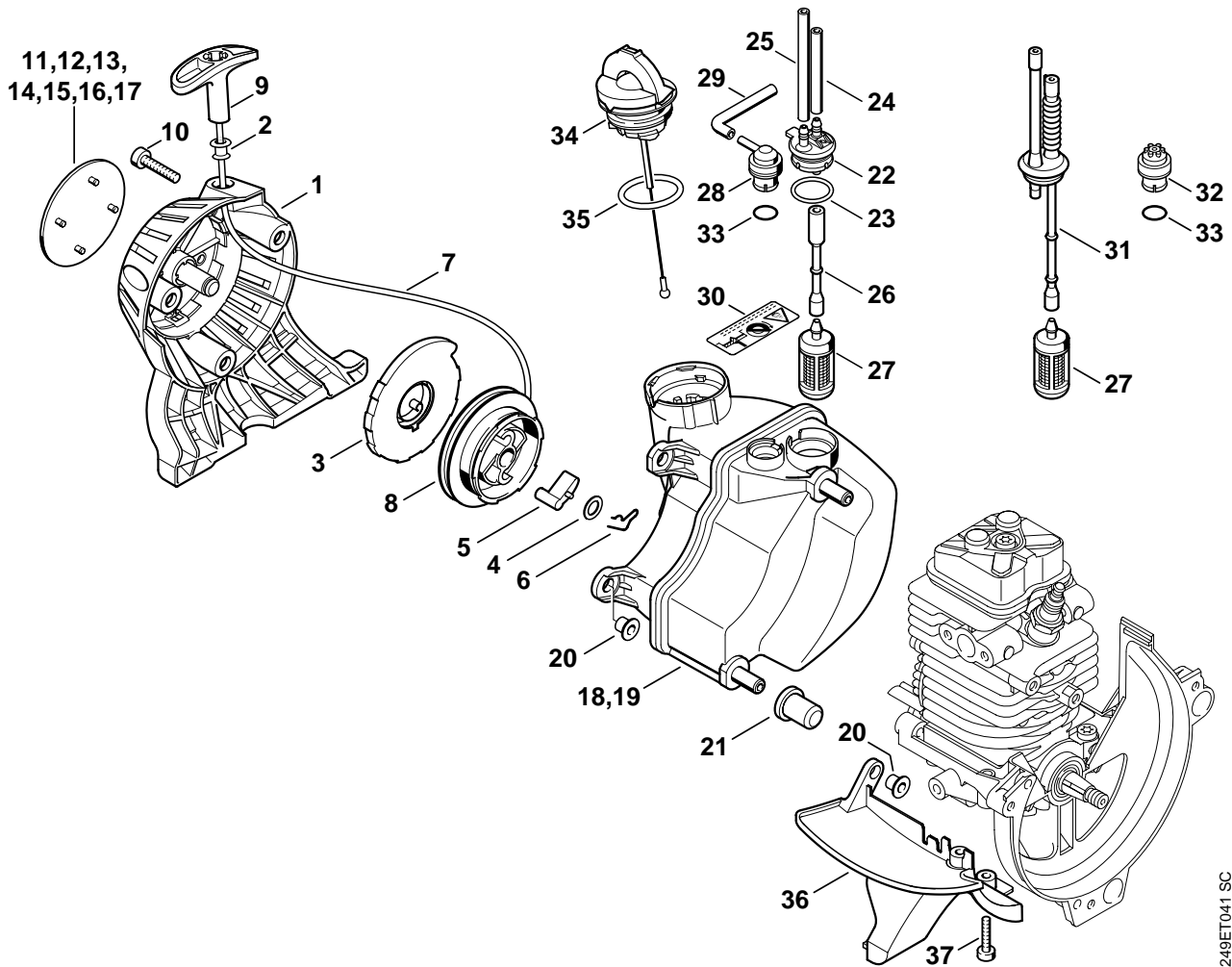

249ET041 SC

Illustration C

Illustration C		Anwerfvorrichtung, Kraftstofftank	Rewind starter, Fuel tank	Dispositif de lancement, Réservoir d'essence	
Bild-Nr.	Teile-Nr.	St-Zahl	Benennung	Part Name	Désignation
31 *	4140 358 7702	1	(03.2006) Schlauch	(03.2006) Hose	(03.2006) Tuyau
32 *	0000 350 5800	1	(17.2004) Tanklüftung □ 33	(17.2004) Tank vent □ 33	(17.2004) Aération de réservoir □ 33
33		1	RDR A 10x2,1 FPM 70 (D)	O-ring 10x2.1 FPM 70 (D)	Joint torique 10x2,1 FPM 70 (D)
34	0000 350 0535	1	Tankverschluss □ 35	Filler cap □ 35	Bouchon de réservoir □ 35
35	9645 948 7734	1	RDR A 25x3,5-NBR70	O-ring 25x3.5	Joint torique 25x3,5
36	4180 350 6501	1	Abdeckung □ 20	Cover □ 20	Recouvrement □ 20
37	9075 478 3018	2	Schraube IS-D4x18	Pan head self-tapping screw IS-D4x18	Vis cylindrique IS-D4x18

(1) FS 100, (2) FS 110, (3) FS 110 X, (4) FS 100 R, (5) FS 110 R, (6) FS 110 RX, (7) FS 100 RX

FS 100, FS 100 R, FS 100 RX, FS 110, FS 110 R, FS 110 X, FS 110 RX

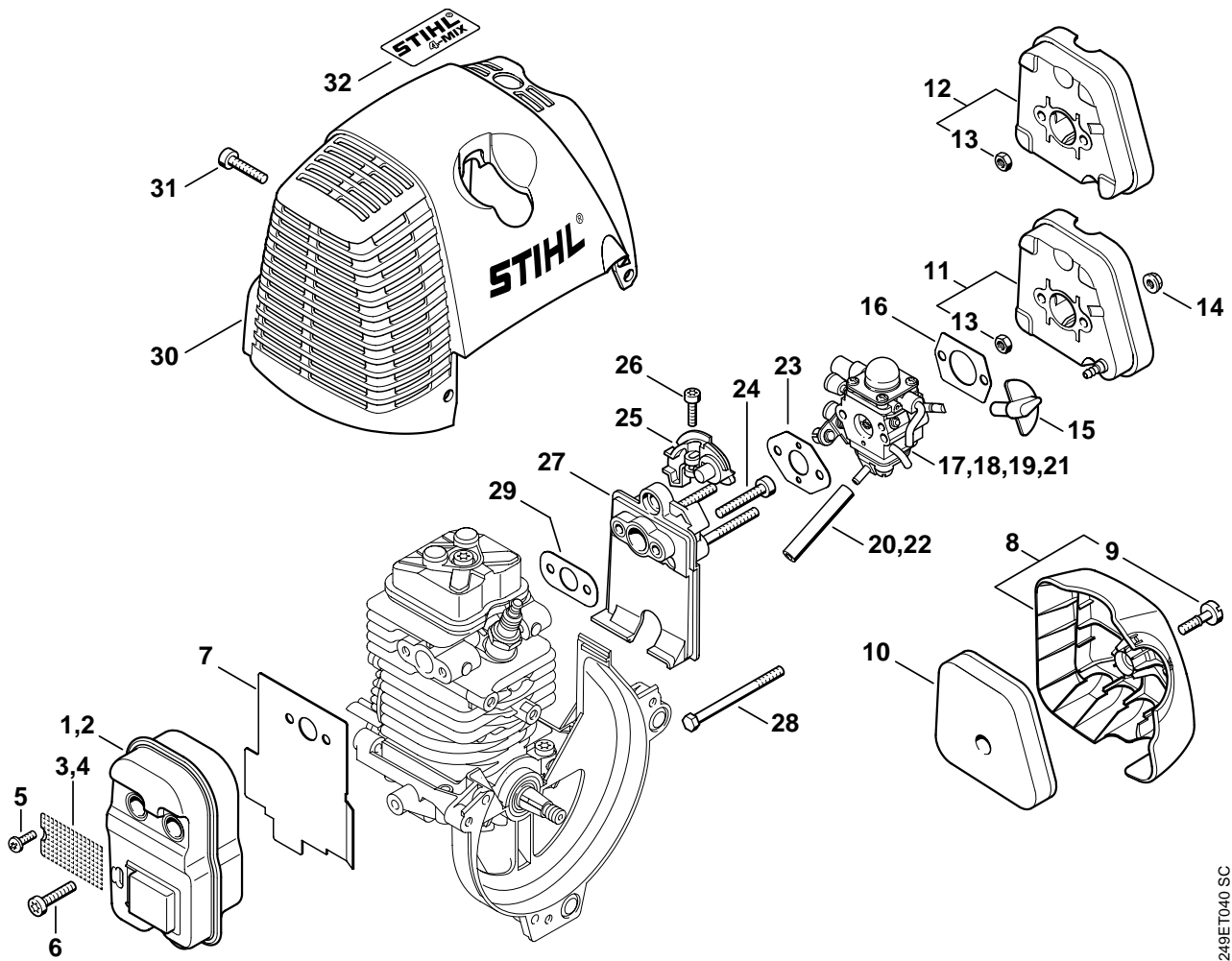

249ET040 SC

Illustration D

Schalldämpfer, Luftfilter

Muffler, Air filter

Silencieux, Filtre à air

Bild-Nr.	Teile-Nr.	St.-Zahl	Benennung	Part Name	Désignation
1	4180 140 0603	1	Schalldämpfer	Muffler	Silencieux
2	4180 140 0602	1	Schalldämpfer USA □ 3, 5	Muffler USA □ 3, 5	Silencieux USA □ 3, 5
3	4180 141 9001	1	Gitter USA (03.2003)	Screen USA (03.2003)	Grille USA (03.2003)
4 *	4180 141 9000	1	Gitter USA	Screen USA	Grille USA
5	9039 488 0656	1	Schraube DIN7500-M4x9,5 USA	Self-tapping screw M4x9.5 USA	Vis taraud M4x9,5 USA
6	9075 478 4159	3	Schraube IS-D5x24	Pan head self-tapping screw IS-D5x24	Vis cylindrique IS-D5x24
7	4180 149 0600	1	Auspuffdichtung	Exhaust gasket	Joint d'échappement
8	4180 140 1000	1	Filterdeckel □ 9	Filter cover □ 9	Couvercle de filtre □ 9
9		1	Zylinderschraube IS M5x21 (D)	Pan head self-tapping screw IS-M5x21 (D)	Vis cylindrique IS-M5x21 (D)
10	4180 120 1800	1	Filter	Filter	Filtre
11	4180 140 2802	1	Filtergehäuse □ 13 (41.2003)	Filter housing □ 13 (41.2003)	Boîtier de filtre □ 13 (41.2003)
12 *	4180 140 2800	1	Filtergehäuse □ 13	Filter housing □ 13	Boîtier de filtre □ 13
13		1	Sechskantmutter M5 (D)	Hexagon nut M5 (D)	Ecrou à six pans M5 (D)
14	9216 261 0700	2	Mutter DIN6927-M5-8	Hexagon nut M5	Ecrou à six pans M5
15	4180 182 9500	1	Drehknopf	Choke knob	Bouton de réglage
16	4114 149 1205	1	Dichtung	Gasket	Joint
17	4180 120 0604	1	Vergaser C1Q-S110 (03.2006)	Carburetor C1Q-S110 (03.2006)	Carburateur C1Q-S110 (03.2006)
18 *	4180 120 0603	1	Vergaser C1Q-S88 (41.2003)	Carburetor C1Q-S88 (41.2003)	Carburateur C1Q-S88 (41.2003)
19 *	4180 120 0602	1	Vergaser C1Q-S81	Carburetor C1Q-S81	Carburateur C1Q-S81
20	4180 141 8601	1	Impulsschlauch	Impulse hose	Tuyau d'impulsions
21 *	4180 120 0600	1	Vergaser C1Q-S72 → 2 60 176 729 (03.2003)	Carburetor C1Q-S72 → 2 60 176 729 (03.2003)	Carburateur C1Q-S72 → 2 60 176 729 (03.2003)
22 *	4180 141 8600	1	Impulsschlauch	Impulse hose	Tuyau d'impulsions

(1) FS 100, (2) FS 110, (3) FS 110 X, (4) FS 100 R, (5) FS 110 R, (6) FS 110 RX, (7) FS 100 RX

FS 100, FS 100 R, FS 100 RX, FS 110, FS 110 R, FS 110 X, FS 110 RX

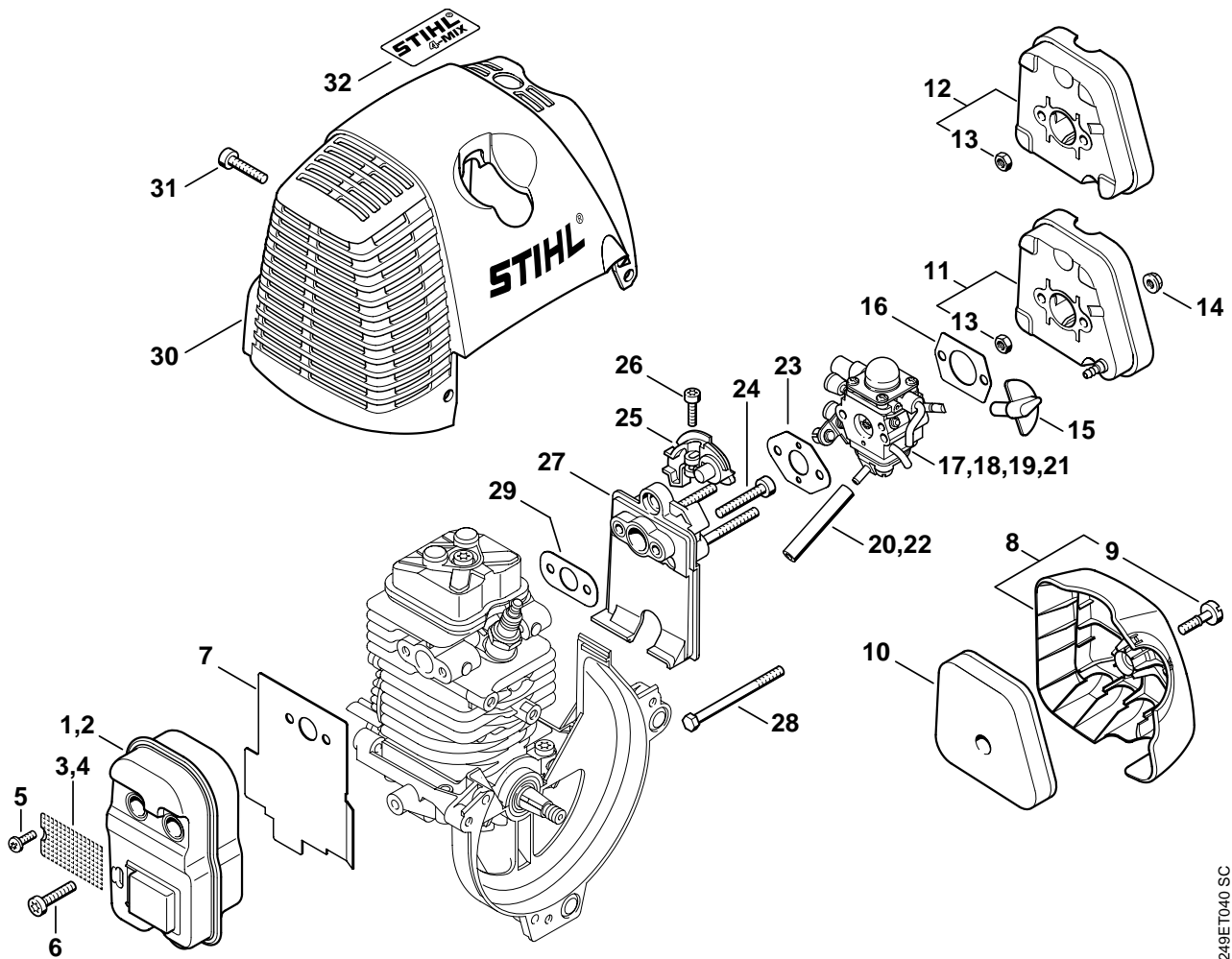

249ET040 SC

Illustration D

Schalldämpfer, Luftfilter

Muffler, Air filter

Silencieux, Filtre à air

Bild-Nr.	Teile-Nr.	St-Zahl	Benennung	Part Name	Désignation
23	4140 129 0900	1	Dichtung	Gasket	Joint
24	9075 478 4167	2	Schraube IS-D5x32	Pan head self-tapping screw IS-D5x32	Vis cylindrique IS-D5x32
25	4180 182 7600	1	Spannstück	Tensioner	Pièce de serrage
26	9022 313 0680	1	Schraube IS-M4x16-8.8	Spline screw IS-M4x16	Vis cylindrique IS-M4x16
27	4180 120 2300	1	Zwischenflansch	Spacer flange	Bride intermédiaire
28 *	9007 319 1135	2	(03.2006) Schraube DIN931-M5x65-8.8	(03.2006) Hexagon head screw M5x65	(03.2006) Vis à six pans M5x65
29	4180 129 0900	1	Dichtung	Gasket	Joint
30	4180 080 1600	1	Haube	Shroud	Capot
31	9075 478 4159	3	Schraube IS-D5x24	Pan head self-tapping screw IS-D5x24	Vis cylindrique IS-D5x24
32	0463 901 0148	1	Hinweisschild STIHL-4-MIX	Instruction label STIHL-4-MIX	Plaque indicatrice STIHL-4-MIX
	4180 007 1006	1	Dichtungssatz □ 7, 16, 23, 29	Set of gaskets □ 7, 16, 23, 29	Jeu de joints □ 7, 16, 23, 29

(1) FS 100, (2) FS 110, (3) FS 110 X, (4) FS 100 R, (5) FS 110 R, (6) FS 110 RX, (7) FS 100 RX

FS 100, FS 100 R, FS 100 RX, FS 110, FS 110 R, FS 110 X, FS 110 RX

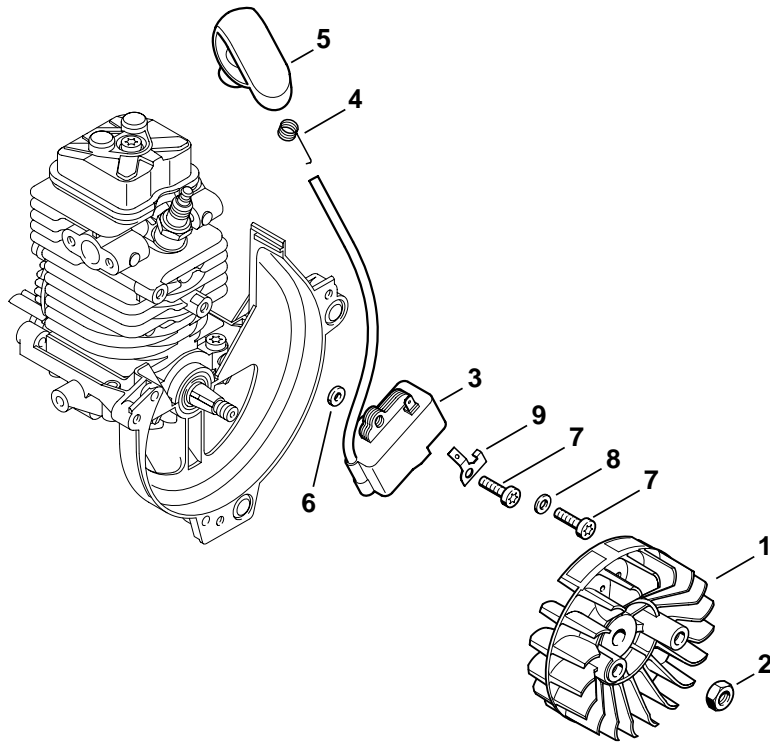

249ET036 SC

Illustration E

Zündanlage

Ignition system

Dispositif d'allumage

Bild-Nr.	Teile-Nr.	St.-Zahl	Benennung	Part Name	Désignation
			(25.2005)	(25.2005)	(25.2005)
1	4180 400 1200	1	Schwungrad	Flywheel	Rotor
2	9210 261 1140	1	Mutter DIN934-M8x1-10	Hexagon nut M8x1	Ecrou à six pans M8x1
3	4180 400 1300	1	Zündmodul	Ignition module	Module d'allumage
			□ 4, 5, 6	□ 4, 5, 6	□ 4, 5, 6
4	0000 998 0604	1	Schenkelfeder	Torsion spring	Ressort coudé
5	4180 405 1000	1	Zündleitungsstecker	Spark plug boot	Contact de câble d'allumage
6	4180 404 9300	2	Scheibe	Washer	Rondelle
7	9075 478 3018	2	Schraube IS-D4x18	Pan head self-tapping screw IS-D4x18	Vis cylindrique IS-D4x18
8	9291 021 0100	1	Scheibe DIN125-A4,3	Washer 4.3	Rondelle 4,3
9	4180 431 2100	1	Steckzunge	Connector tag	Languette enfichable

(1) FS 100, (2) FS 110, (3) FS 110 X, (4) FS 100 R, (5) FS 110 R, (6) FS 110 RX, (7) FS 100 RX

FS 100, FS 100 R, FS 100 RX, FS 110, FS 110 R, FS 110 X, FS 110 RX

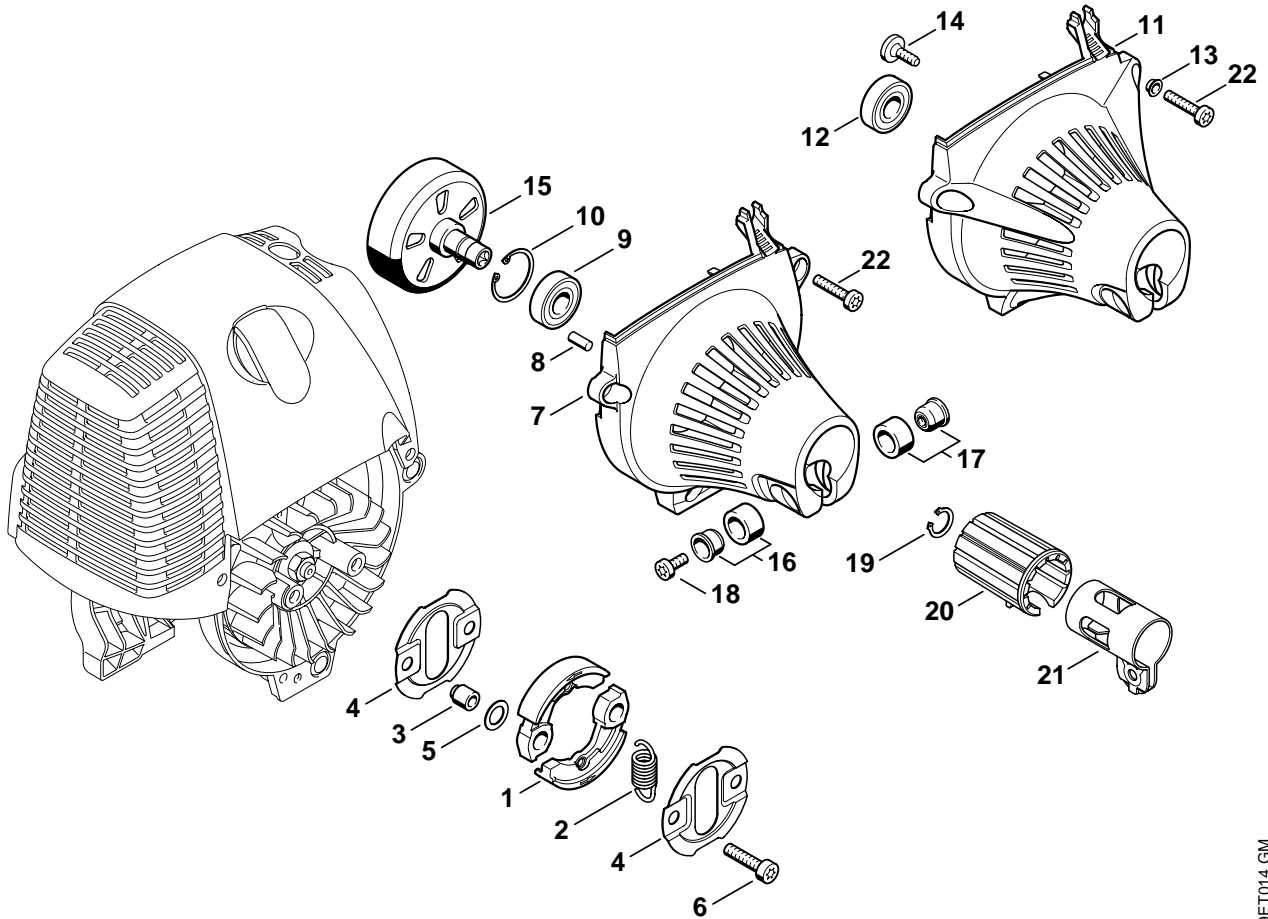

248ET014 GM

Illustration F

Kupplung, Lüftergehäuse

Clutch, Fan housing

Embrayage, Carter de ventilateur

Bild-Nr.	Teile-Nr.	St.-Zahl	Benennung	Part Name	Désignation
1	4180 160 2000	1	Kupplung □ 2	Clutch □ 2	Embrayage □ 2
2	0000 997 5902	1	Zugfeder	Tension spring	Ressort de tension
3	0000 961 0601	2	Ring	Ring	Anneau
4	4180 162 1000	2	Abdeckscheibe	Cover washer	Rondelle de recouvrement
5	0000 958 1000	2	Scheibe 16x10x0,5	Washer 16x10x0,5	Rondelle 16x10x0,5
6	9022 341 1350	2	Schraube IS-M6x25-10.9	Spline screw IS-M6x25	Vis cylindrique IS-M6x25
7	4180 080 1800	1	Lüftergehäuse (2,3,5,6) □ 8 - 10	Fan housing (2,3,5,6) □ 8 - 10	Carter de ventilateur (2,3,5,6) □ 8 - 10
8	9371 470 2570	2	Stift DIN7-5m6x12 (2,3,5,6)	Cylindrical pin 5x12 (2,3,5,6)	Goupille cylindrique 5x12 (2,3,5,6)
9	9503 003 6440	1	Kugellager DIN625-6201-2RS (2,3,5,6)	Grooved ball bearing 6201-2RS (2,3,5,6)	Roulement rainuré à billes 6201-2RS (2,3,5,6)
10	9456 621 3600	1	Sicherungsring DIN472-32x1,2 (2,3,5,6)	Circlip 32x1.2 (2,3,5,6)	Circlip 32x1,2 (2,3,5,6)
11	4180 080 1801	1	Lüftergehäuse (1,4,7) □ 12, 13, 14	Fan housing (1,4,7) □ 12, 13, 14	Carter de ventilateur (1,4,7) □ 12, 13, 14
12	9503 003 6461	1	Kugellager DIN625-6201-2Z (1,4,7)	Grooved ball bearing 6201-2Z (1,4,7)	Roulement rainuré à billes 6201-2Z (1,4,7)
13	9416 868 6510	3	Niet DIN7340-AK6,5x0,5x3 (1,4,7)	Hollow rivet 6.5x0.5x3.0 (1,4,7)	Rivet tubulaire 6,5x0,5x3,0 (1,4,7)
14	0000 951 1105	1	Schraube IS-P5x14 (1,4,7)	Pan head self-tapping screw IS-P5x14 (1,4,7)	Vis cylindrique IS-P5x14 (1,4,7)
15	4180 160 2900	1	Kupplungsstrommel	Clutch drum	Cloche d'embrayage
16	4180 790 7205	1	Hülse	Sleeve	Douille
17	4180 790 7200	1	Hülse	Sleeve	Douille
18	9022 341 0980	1	Schraube IS-M5x16-12.9	Spline screw IS-M5x16	Vis cylindrique IS-M5x16
19	9455 621 1130	1	Sicherungsring DIN471-12x1	Circlip 12x1	Circlip 12x1
	4180 790 4700	1	Spannschelle □ 18, 20, 21	Hose clamp □ 18, 20, 21	Collier de serrage □ 18, 20, 21
20		1	Gummielment (D)	Rubber insert (D)	Pièce en caoutchouc (D)
21		1	Spannschelle (D)	Hose clamp (D)	Collier de serrage (D)
22	9075 478 4159	3	Schraube IS-D5x24	Pan head self-tapping screw IS-D5x24	Vis cylindrique IS-D5x24

(1) FS 100, (2) FS 110, (3) FS 110 X, (4) FS 100 R, (5) FS 110 R, (6) FS 110 RX, (7) FS 100 RX

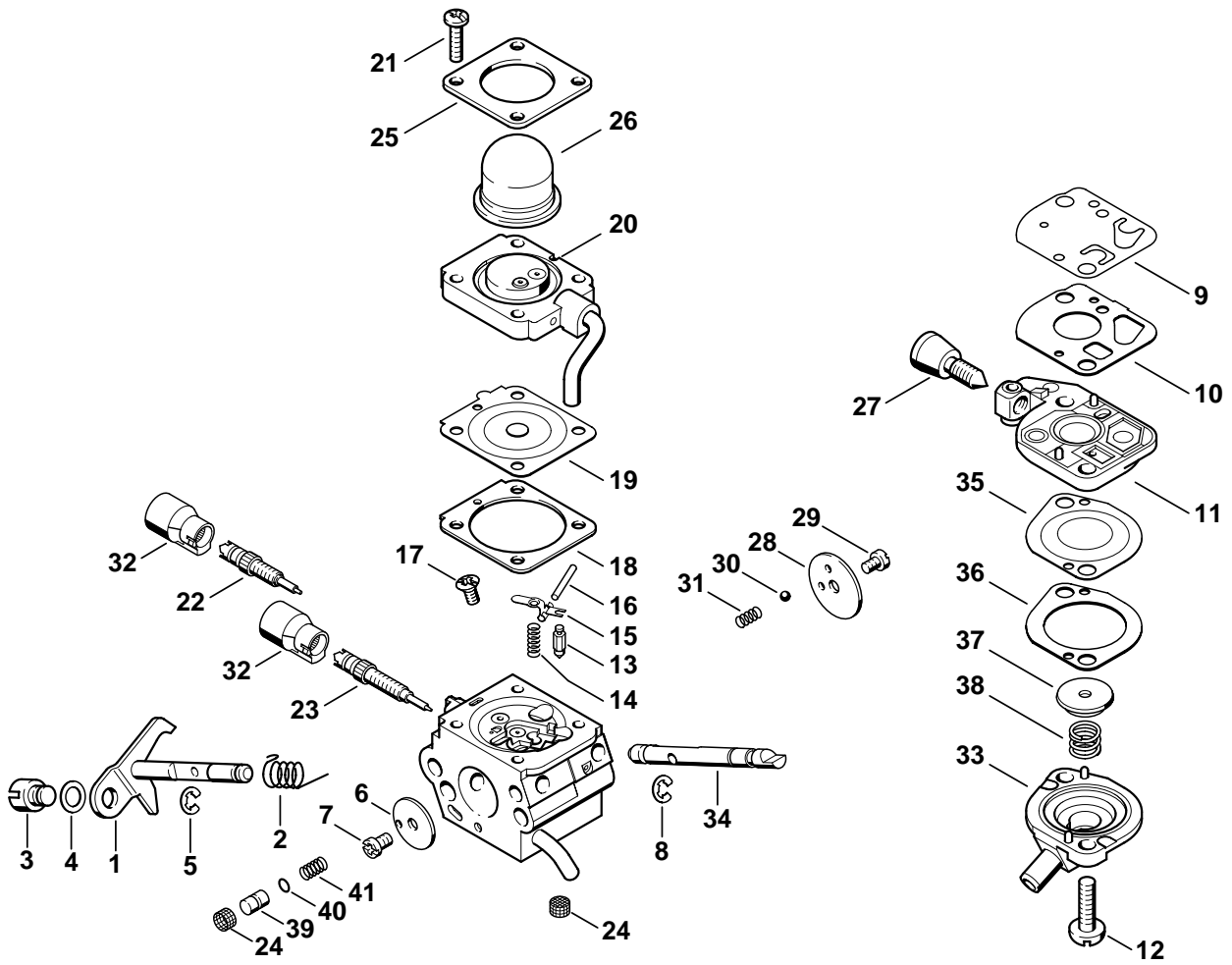

260ET004 SC

Illustration G

Vergaser C1Q-S110

Carburetor C1Q-S110

Carburateur C1Q-S110

Bild-Nr.	Teile-Nr.	St-Zahl	Benennung	Part Name	Désignation
	4180 120 0604	1	Vergaser C1Q-S110 □ 1 - 41	Carburetor C1Q-S110 □ 1 - 41	Carburateur C1Q-S110 □ 1 - 41
1	4180 120 7102	1	Drosselwelle mit Hebel	Throttle shaft with lever	Axe de papillon avec levier
2	4180 122 3000	1	Feder	Spring	Ressort
3	4128 121 8901	1	Bolzen	Pin	Boulon
4	4137 121 8600	1	Scheibe	Washer	Rondelle
5	1120 122 9000	1	Sicherungsring	E-clip	Circlip
6	4180 121 3300	1	Drosselklappe	Throttle shutter	Papillon
7	1125 122 7403	1	Halbrundschraube	Round head screw	Vis à tête ronde
8	1125 122 9001	1	Sicherungsscheibe	E-clip	Circlip
9	4180 121 4800	1	Pumpenmembrane	Pump diaphragm	Membrane de pompe
10	4180 129 0901	1	Dichtung	Gasket	Joint
11	4180 120 2600	1	Pumpendeckel □ 27	Pump cover □ 27	Couvercle de pompe □ 27
12	4180 122 7100	2	Schraube	Screw	Vis
13	4116 121 5100	1	Einlassnadel	Inlet needle	Pointeau d'admission
14	1120 122 3004	1	Feder	Spring	Ressort
15	1125 121 5000	1	Einlassregelhebel	Inlet control lever	Levier de réglage d'admission
16	1120 121 9200	1	Achse	Spindle	Axe
17	1120 122 6600	1	Bundschrabe	Collar screw	Vis à embase
18	4180 129 0902	1	Dichtung	Gasket	Joint
19	4229 121 4700	1	Regelmembrane	Metering diaphragm	Membrane de réglage
20	4180 120 2201	1	Flansch	Flange	Bride
21	4226 122 7100	4	Schraube	Screw	Vis
22	4180 122 6701	1	Hauptstellschraube	High speed adjustment screw	Vis H de richesse à haut régime
23	4180 122 6802	1	Leerlaufstellschraube	Low speed adjustment screw	Vis L de richesse au ralenti
24	1120 121 7800	2	Sieb	Strainer	Tamis
25	4140 121 0800	1	Abschlussdeckel	End cover	Couvercle
26	4226 121 2700	1	Kappe	Cap	Capuchon
27	4180 122 6200	1	Leerlaufanschlagschraube	Idle speed adjustment screw	Vis de réglage de régime de ralenti
28	4128 121 2900	1	Startklappe	Choke shutter	Volet de démarrage
29	1125 122 7403	1	Halbrundschrabe	Round head screw	Vis à tête ronde
30	4119 122 4200	1	Kugel	Ball	Bille

(1) FS 100, (2) FS 110, (3) FS 110 X, (4) FS 100 R, (5) FS 110 R, (6) FS 110 RX, (7) FS 100 RX

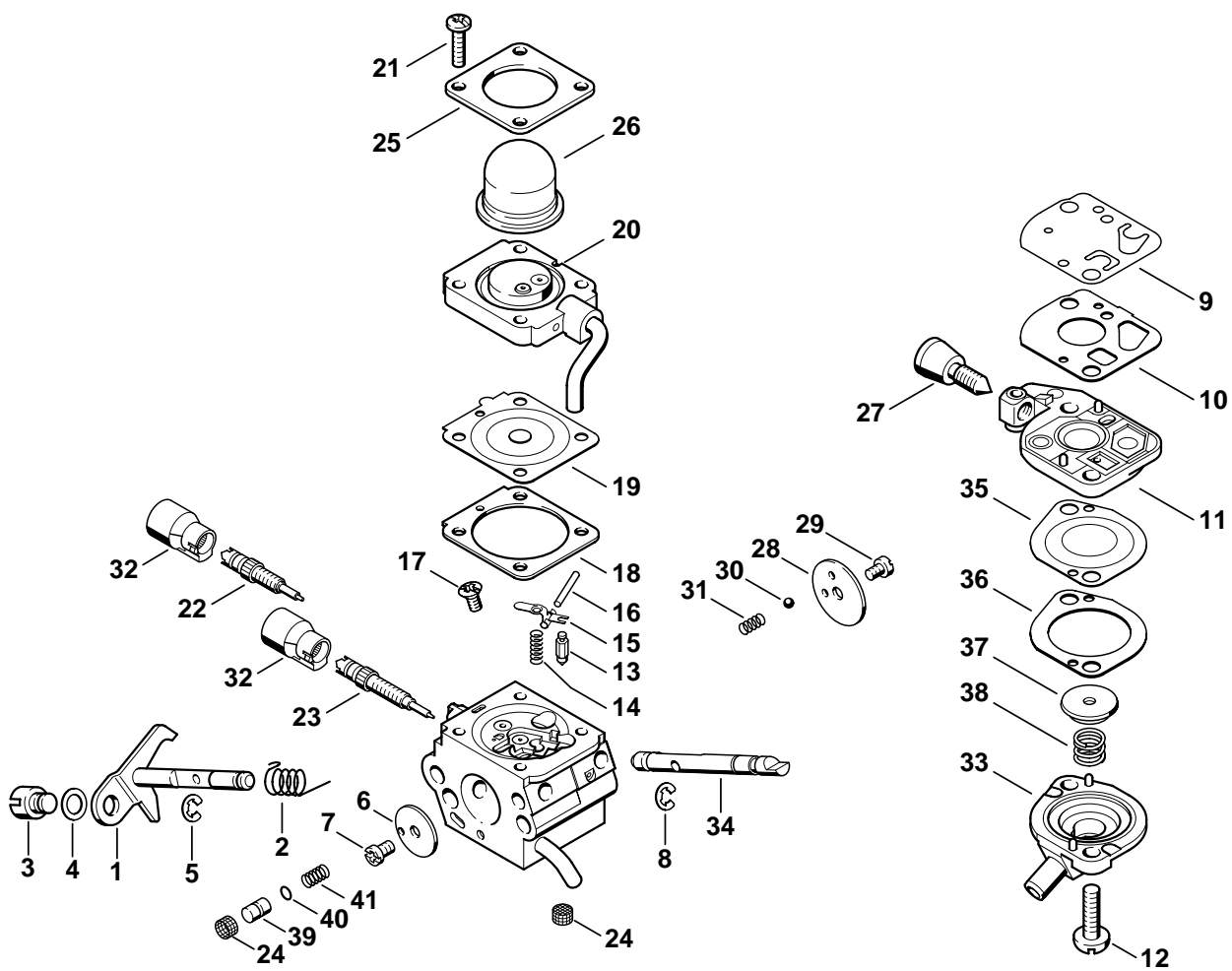

260ET004 SC

Illustration G

Vergaser C1Q-S110

Carburetor C1Q-S110

Carburateur C1Q-S110

Bild-Nr.	Teile-Nr.	St-Zahl	Benennung	Part Name	Désignation
31	4119 122 3002	1	Feder	Spring	Ressort
32	4229 121 2701	2	Kappe	Cap	Capuchon
33	4180 121 0801	1	Abschlussdeckel	End cover	Couvercle
34	4180 121 3002	1	Startwelle	Choke shaft	Axe de volet de démarrage
35	4180 121 4801	1	Pumpenmembrane	Pump diaphragm	Membrane de pompe
36	4180 129 0903	1	Dichtung	Gasket	Joint
37	4180 121 8600	1	Scheibe	Washer	Rondelle
38	4180 122 3001	1	Feder	Spring	Ressort
39	4180 121 5803	1	Pumpenkolben	Pump piston	Piston de pompe
40	4180 122 3600	1	Dichtring	Sealing ring	Anneau de joint
41	4180 122 3002	1	Feder	Spring	Ressort
	4180 007 1060	1	Satz Vergaserteile □ 9, 10, 18, 19, 35, 36	Set of carburetor parts □ 9, 10, 18, 19, 35, 36	Jeu de pièces de carburateur □ 9, 10, 18, 19, 35, 36

(1) FS 100, (2) FS 110, (3) FS 110 X, (4) FS 100 R, (5) FS 110 R, (6) FS 110 RX, (7) FS 100 RX

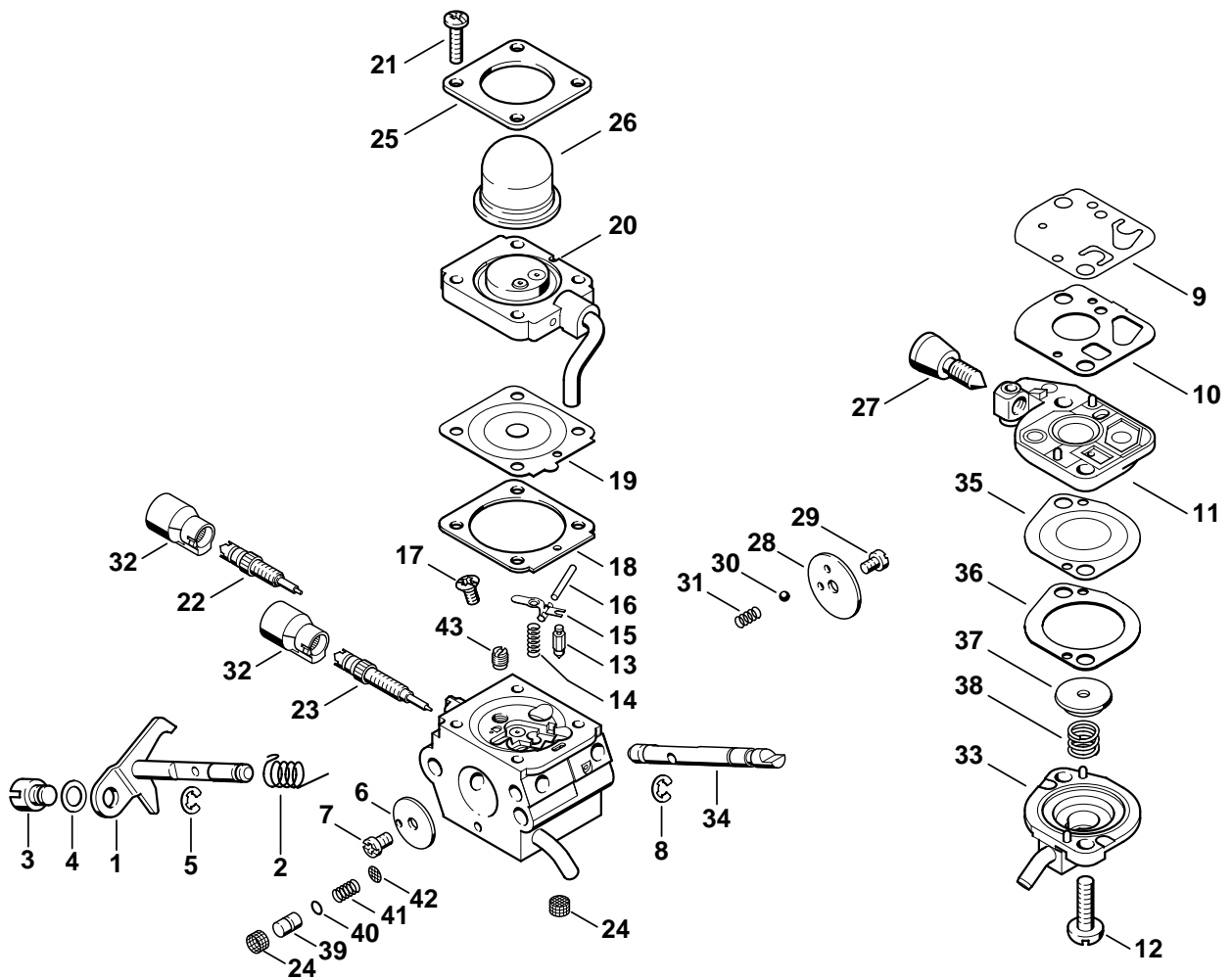

249ET006 SC

Bild-Nr.	Teile-Nr.	St-Zahl	Benennung	Part Name	Désignation
			(03.2006)	(03.2006)	(03.2006)
	* 4180 120 0603	1	Vergaser C1Q-S88 (C) □ 1 - 43	Carburetor C1Q-S88 (C) □ 1 - 43	Carburateur C1Q-S88 (C) □ 1 - 43
1 *	4180 120 7100	1	Drosselwelle mit Hebel	Throttle shaft with lever	Axe de papillon avec levier
2 *	4180 122 3000	1	Feder	Spring	Ressort
3 *	4128 121 8901	1	Bolzen	Pin	Boulon
4 *	4137 121 8600	1	Scheibe	Washer	Rondelle
5 *	1120 122 9000	1	Sicherungsring	E-clip	Circlip
6 *	4180 121 3300	1	Drosselklappe	Throttle shutter	Papillon
7 *	1125 122 7403	1	Halbrundschrabe	Round head screw	Vis à tête ronde
8 *	1125 122 9001	1	Sicherungsscheibe	E-clip	Circlip
9 *	4180 121 4800	1	Pumpenmembrane	Pump diaphragm	Membrane de pompe
10 *	4180 129 0901	1	Dichtung	Gasket	Joint
11 *	4180 120 2600	1	Pumpendeckel □ 27	Pump cover □ 27	Couvercle de pompe □ 27
12 *	4180 122 7100	2	Schraube	Screw	Vis
13 *	4116 121 5100	1	Einlassnadel	Inlet needle	Pointeau d'admission
14 *	1123 122 3001	1	Feder	Spring	Ressort
15 *	1125 121 5000	1	Einlassregelhebel	Inlet control lever	Levier de réglage d'admission
16 *	1120 121 9200	1	Achse	Spindle	Axe
17 *	1120 122 6600	1	Bundschrabe	Collar screw	Vis à embase
18 *	4180 129 0902	1	Dichtung	Gasket	Joint
19 *	4229 121 4700	1	Regelmembrane	Metering diaphragm	Membrane de réglage
20 *	4180 120 2200	1	Flansch	Flange	Bride
21 *	4226 122 7100	4	Schraube	Screw	Vis
22 *	4229 122 6701	1	Hauptstellschraube	High speed adjustment screw	Vis H de richesse à haut régime
23 *	4180 122 6800	1	Leerlaufstellschraube	Low speed adjustment screw	Vis L de richesse au ralenti
24 *	1120 121 7800	2	Sieb	Strainer	Tamis
25 *	4140 121 0800	1	Abschlussdeckel	End cover	Couvercle
26 *	4226 121 2700	1	Kappe	Cap	Capuchon
27 *	4180 122 6200	1	Leerlaufanschlagschraube	Idle speed adjustment screw	Vis de réglage de régime de ralenti
28 *	4128 121 2900	1	Startklappe	Choke shutter	Volet de démarrage
29 *	1125 122 7403	1	Halbrundschrabe	Round head screw	Vis à tête ronde
30 *	4119 122 4200	1	Kugel	Ball	Bille

(1) FS 100, (2) FS 110, (3) FS 110 X, (4) FS 100 R, (5) FS 110 R, (6) FS 110 RX, (7) FS 100 RX

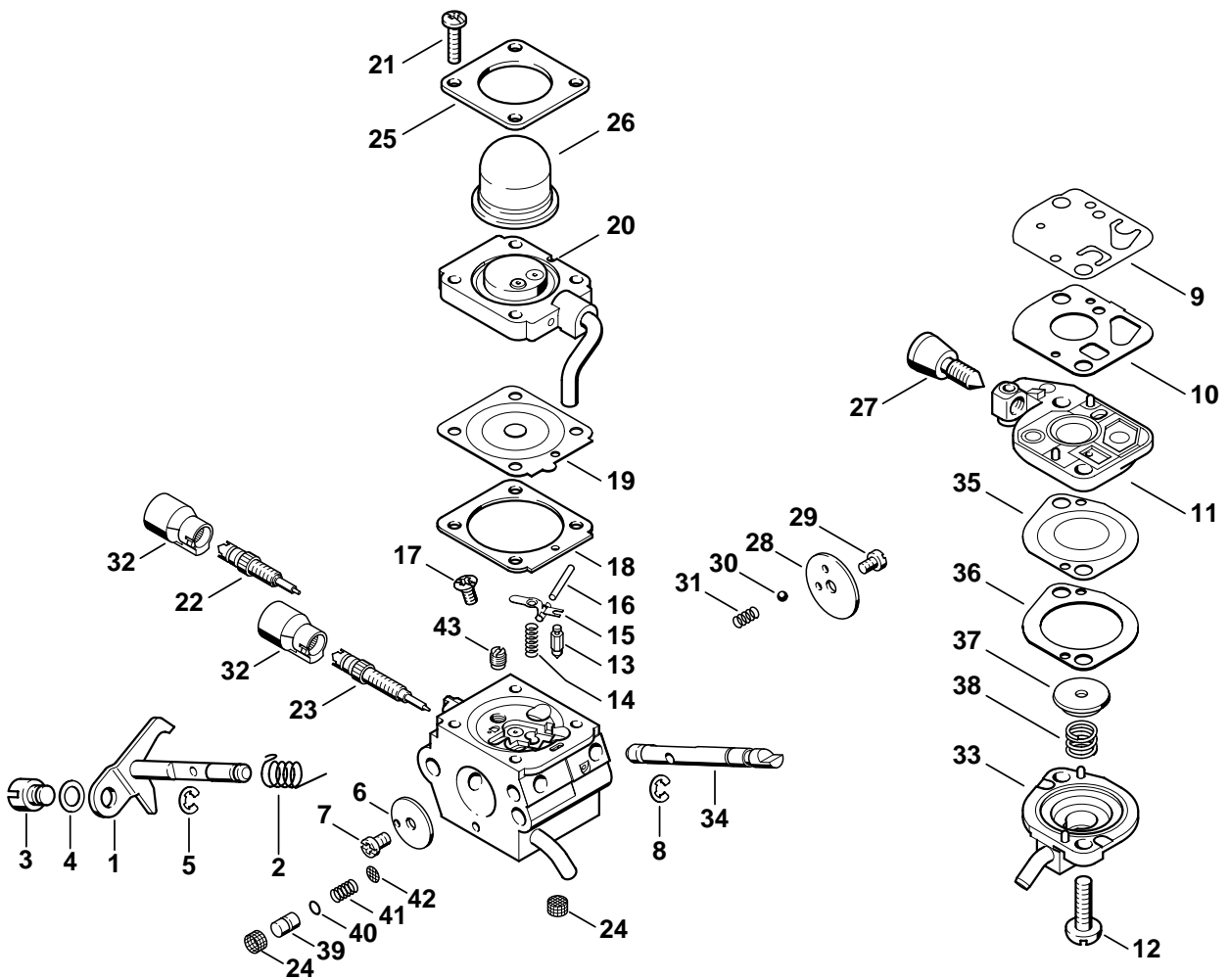

249ET006 SC

Illustration H

Vergaser C1Q-S88

Carburetor C1Q-S88

Carburateur C1Q-S88

Bild-Nr.	Teile-Nr.	St.-Zahl	Benennung	Part Name	Désignation
31 *	4119 122 3002	1	Feder	Spring	Ressort
32 *	4229 121 2701	2	Kappe	Cap	Capuchon
33 *	4180 121 0801	1	Abschlussdeckel	End cover	Couvercle
34 *	4180 121 3000	1	Startwelle	Choke shaft	Axe de volet de démarrage
35 *	4180 121 4801	1	Pumpenmembrane	Pump diaphragm	Membrane de pompe
36 *	4180 129 0903	1	Dichtung	Gasket	Joint
37 *	4180 121 8600	1	Scheibe	Washer	Rondelle
38 *	4180 122 3001	1	Feder	Spring	Ressort
39 *	4180 121 5801	1	Pumpenkolben	Pump piston	Piston de pompe
40 *	4180 122 3600	1	Dichtring	Sealing ring	Anneau de joint
41 *	4180 122 3002	1	Feder	Spring	Ressort
42 *	1120 121 7801	1	Sieb	Strainer	Tamis
43 *	4180 121 5600	1	Festdüse 0.32	Fixed jet 0.32	Gicleur fixe 0.32
	* 4180 007 1060	1	Satz Vergaserteile	Set of carburetor parts	Jeu de pièces de carburateur
			□ 9, 10, 18, 19, 35, 36	□ 9, 10, 18, 19, 35, 36	□ 9, 10, 18, 19, 35, 36

(1) FS 100, (2) FS 110, (3) FS 110 X, (4) FS 100 R, (5) FS 110 R, (6) FS 110 RX, (7) FS 100 RX

FS 100, FS 100 R, FS 100 RX, FS 110, FS 110 R, FS 110 X, FS 110 RX

Illustration J

Vergaser C1Q-S81

Carburetor C1Q-S81

Carburateur C1Q-S81

Bild-Nr.	Teile-Nr.	St-Zahl	Benennung	Part Name	Désignation
			(41.2003)	(41.2003)	(41.2003)
	* 4180 120 0602	1	Vergaser C1Q-S81	Carburetor C1Q-S81	Carburateur C1Q-S81
			□ 1 - 43	□ 1 - 43	□ 1 - 43
1 *	4180 120 7100	1	Drosselwelle mit Hebel	Throttle shaft with lever	Axe de papillon avec levier
2 *	4180 122 3000	1	Feder	Spring	Ressort
3 *	4128 121 8901	1	Bolzen	Pin	Boulon
4 *	4137 121 8600	1	Scheibe	Washer	Rondelle
5 *	1120 122 9000	1	Sicherungsring	E-clip	Circlip
6 *	4180 121 3300	1	Drosselklappe	Throttle shutter	Papillon
7 *	1125 122 7403	1	Halbrundschrabe	Round head screw	Vis à tête ronde
8 *	1125 122 9001	1	Sicherungsscheibe	E-clip	Circlip
9 *	4180 121 4800	1	Pumpenmembrane	Pump diaphragm	Membrane de pompe
10 *	4180 129 0901	1	Dichtung	Gasket	Joint
11 *	4180 120 2600	1	Pumpendeckel	Pump cover	Couvercle de pompe
			□ 27	□ 27	□ 27
12 *	4180 122 7100	2	Schraube	Screw	Vis
13 *	4116 121 5100	1	Einlassnadel	Inlet needle	Pointeau d'admission
14 *	1123 122 3001	1	Feder	Spring	Ressort
15 *	1125 121 5000	1	Einlassregelhebel	Inlet control lever	Levier de réglage d'admission
16 *	1120 121 9200	1	Achse	Spindle	Axe
17 *	1120 122 6600	1	Bundschrabe	Collar screw	Vis à embase
18 *	4180 129 0902	1	Dichtung	Gasket	Joint
19 *	4229 121 4700	1	Regelmembrane	Metering diaphragm	Membrane de réglage
20 *	4180 120 2200	1	Flansch	Flange	Bride
21 *	4226 122 7100	4	Schraube	Screw	Vis
22 *	4229 122 6701	1	Hauptstellschraube	High speed adjustment screw	Vis H de richesse à haut régime
23 *	4180 122 6800	1	Leerlaufstellschraube	Low speed adjustment screw	Vis L de richesse au ralenti
24 *	1120 121 7800	2	Sieb	Strainer	Tamis
25 *	4140 121 0800	1	Abschlussdeckel	End cover	Couvercle
26 *	4226 121 2700	1	Kappe	Cap	Capuchon
27 *	4180 122 6200	1	Leerlaufanschlagschraube	Idle speed adjustment screw	Vis de réglage de régime de ralenti
28 *	4128 121 2900	1	Startklappe	Choke shutter	Volet de démarrage
29 *	1125 122 7403	1	Halbrundschrabe	Round head screw	Vis à tête ronde
30 *	4119 122 4200	1	Kugel	Ball	Bille

(1) FS 100, (2) FS 110, (3) FS 110 X, (4) FS 100 R, (5) FS 110 R, (6) FS 110 RX, (7) FS 100 RX

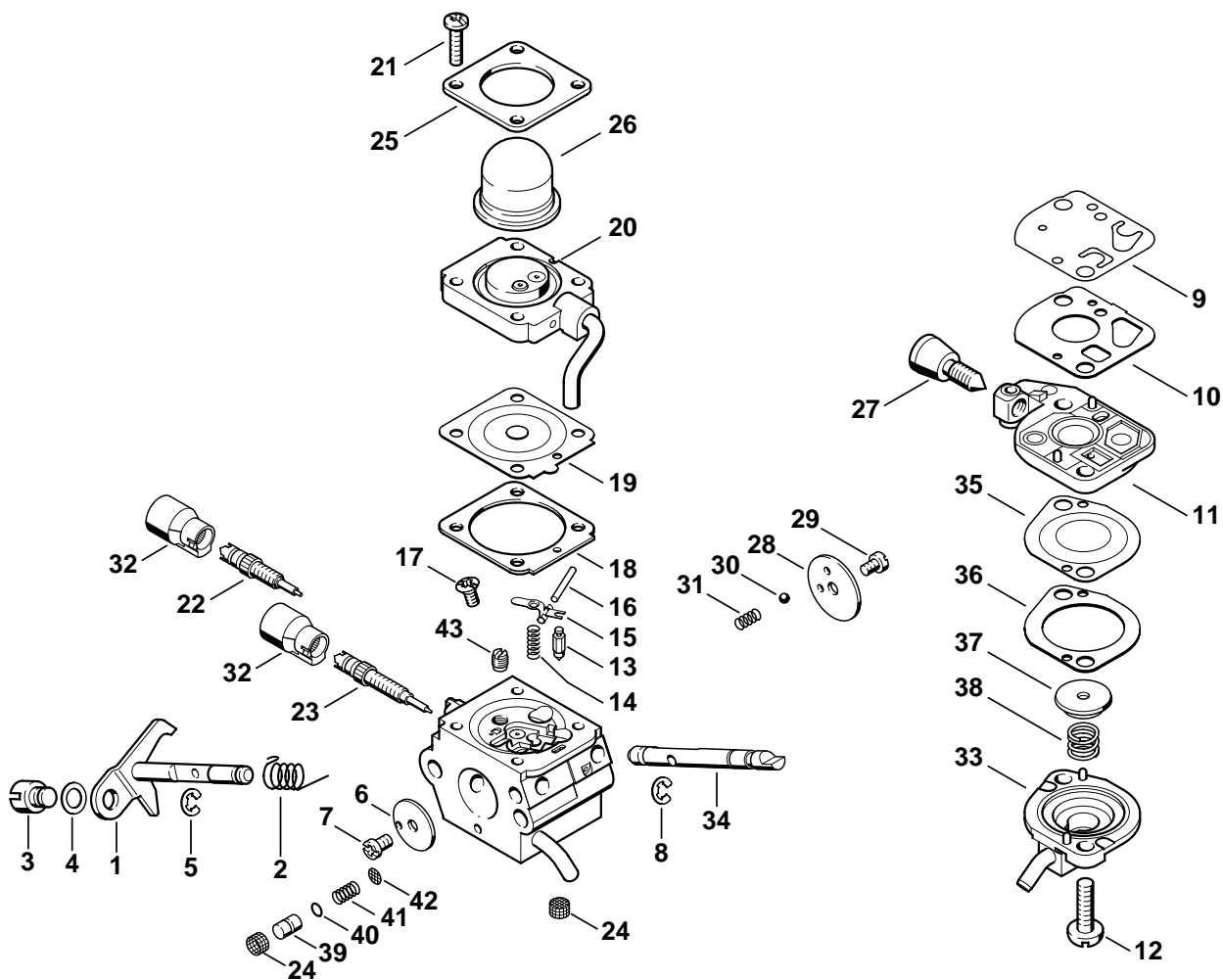

249ET006 SC

Illustration J

Vergaser C1Q-S81

Carburetor C1Q-S81

Carburateur C1Q-S81

Bild-Nr.	Teile-Nr.	St.-Zahl	Benennung	Part Name	Désignation
31 *	4119 122 3002	1	Feder	Spring	Ressort
32 *	4229 121 2701	2	Kappe	Cap	Capuchon
33 *	4180 121 0801	1	Abschlussdeckel	End cover	Couvercle
34 *	4180 121 3000	1	Startwelle	Choke shaft	Axe de volet de démarrage
35 *	4180 121 4801	1	Pumpenmembrane	Pump diaphragm	Membrane de pompe
36 *	4180 129 0903	1	Dichtung	Gasket	Joint
37 *	4180 121 8600	1	Scheibe	Washer	Rondelle
38 *	4180 122 3001	1	Feder	Spring	Ressort
39 *	4180 121 5800	1	Pumpenkolben	Pump piston	Piston de pompe
40 *	1132 122 3600	1	Dichtring	Sealing ring	Anneau de joint
41 *	4180 122 3002	1	Feder	Spring	Ressort
42 *	1120 121 7801	1	Sieb	Strainer	Tamis
43 *	4137 121 5603	1	Festdüse 0.34	Fixed jet 0.34	Gicleur fixe 0.34
	* 4180 007 1060	1	Satz Vergaserteile	Set of carburetor parts	Jeu de pièces de carburateur
			□ 9, 10, 18, 19, 35, 36	□ 9, 10, 18, 19, 35, 36	□ 9, 10, 18, 19, 35, 36

(1) FS 100, (2) FS 110, (3) FS 110 X, (4) FS 100 R, (5) FS 110 R, (6) FS 110 RX, (7) FS 100 RX

FS 100, FS 100 R, FS 100 RX, FS 110, FS 110 R, FS 110 X, FS 110 RX

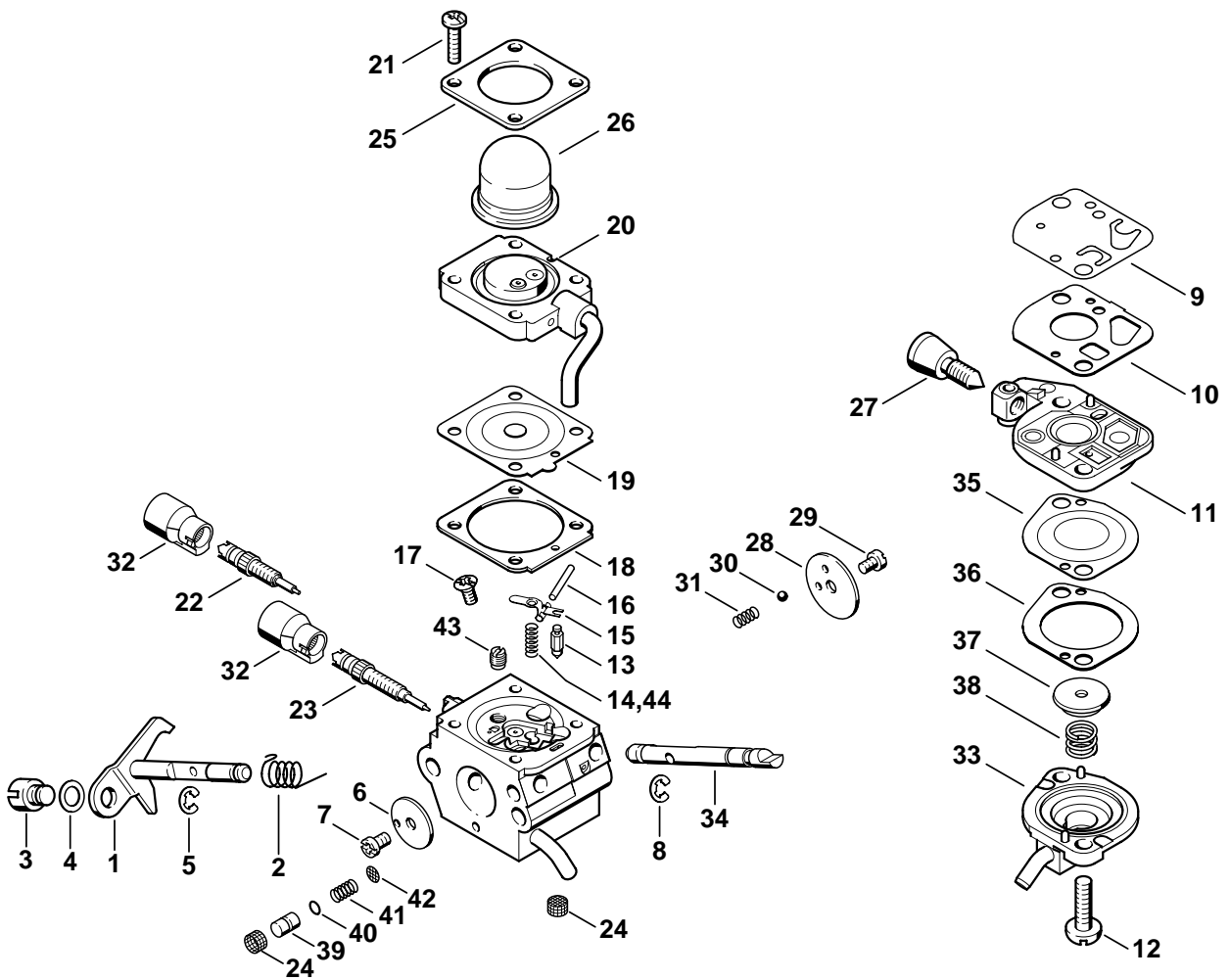

249ET023 SC

Illustration K

Vergaser C1Q-S72

Carburetor C1Q-S72

Carburateur C1Q-S72

Bild-Nr.	Teile-Nr.	St-Zahl	Benennung	Part Name	Désignation
			➔ 2 60 176 729 (03.2003)	➔ 2 60 176 729 (03.2003)	➔ 2 60 176 729 (03.2003)
	* 4180 120 0600	1	Vergaser C1Q-S72 □ 1 - 43	Carburetor C1Q-S72 □ 1 - 43	Carburateur C1Q-S72 □ 1 - 43
1 *	4180 120 7100	1	Drosselwelle mit Hebel	Throttle shaft with lever	Axe de papillon avec levier
2 *	4180 122 3000	1	Feder	Spring	Ressort
3 *	4128 121 8901	1	Bolzen	Pin	Boulon
4 *	4137 121 8600	1	Scheibe	Washer	Rondelle
5 *	1120 122 9000	1	Sicherungsring	E-clip	Circlip
6 *	4180 121 3300	1	Drosselklappe	Throttle shutter	Papillon
7 *	1125 122 7403	1	Halbrundschrabe	Round head screw	Vis à tête ronde
8 *	1125 122 9001	1	Sicherungsscheibe	E-clip	Circlip
9 *	4180 121 4800	1	Pumpenmembrane	Pump diaphragm	Membrane de pompe
10 *	4180 129 0901	1	Dichtung	Gasket	Joint
11 *	4180 120 2600	1	Pumpendeckel □ 27	Pump cover □ 27	Couvercle de pompe □ 27
12 *	4180 122 7100	2	Schraube	Screw	Vis
13 *	4116 121 5100	1	Einlassnadel	Inlet needle	Pointeau d'admission
14 *	1123 122 3001	1	Feder	Spring	Ressort
15 *	1125 121 5000	1	Einlassregelhebel	Inlet control lever	Levier de réglage d'admission
16 *	1120 121 9200	1	Achse	Spindle	Axe
17 *	1120 122 6600	1	Bundschrabe	Collar screw	Vis à embase
18 *	4180 129 0902	1	Dichtung	Gasket	Joint
19 *	4229 121 4700	1	Regelmembrane	Metering diaphragm	Membrane de réglage
20 *	4180 120 2200	1	Flansch	Flange	Bride
21 *	4226 122 7100	4	Schraube	Screw	Vis
22 *	4229 122 6701	1	Hauptstellschraube	High speed adjustment screw	Vis H de richesse à haut régime
23 *	4180 122 6800	1	Leerlaufstellschraube	Low speed adjustment screw	Vis L de richesse au ralenti
24 *	1120 121 7800	2	Sieb	Strainer	Tamis
25 *	4140 121 0800	1	Abschlussdeckel	End cover	Couvercle
26 *	4226 121 2700	1	Kappe	Cap	Capuchon
27 *	4180 122 6200	1	Leerlaufanschlagschraube	Idle speed adjustment screw	Vis de réglage de régime de ralenti
28 *	4128 121 2900	1	Startklappe	Choke shutter	Volet de démarrage
29 *	1125 122 7403	1	Halbrundschrabe	Round head screw	Vis à tête ronde
30 *	4119 122 4200	1	Kugel	Ball	Bille

(1) FS 100, (2) FS 110, (3) FS 110 X, (4) FS 100 R, (5) FS 110 R, (6) FS 110 RX, (7) FS 100 RX

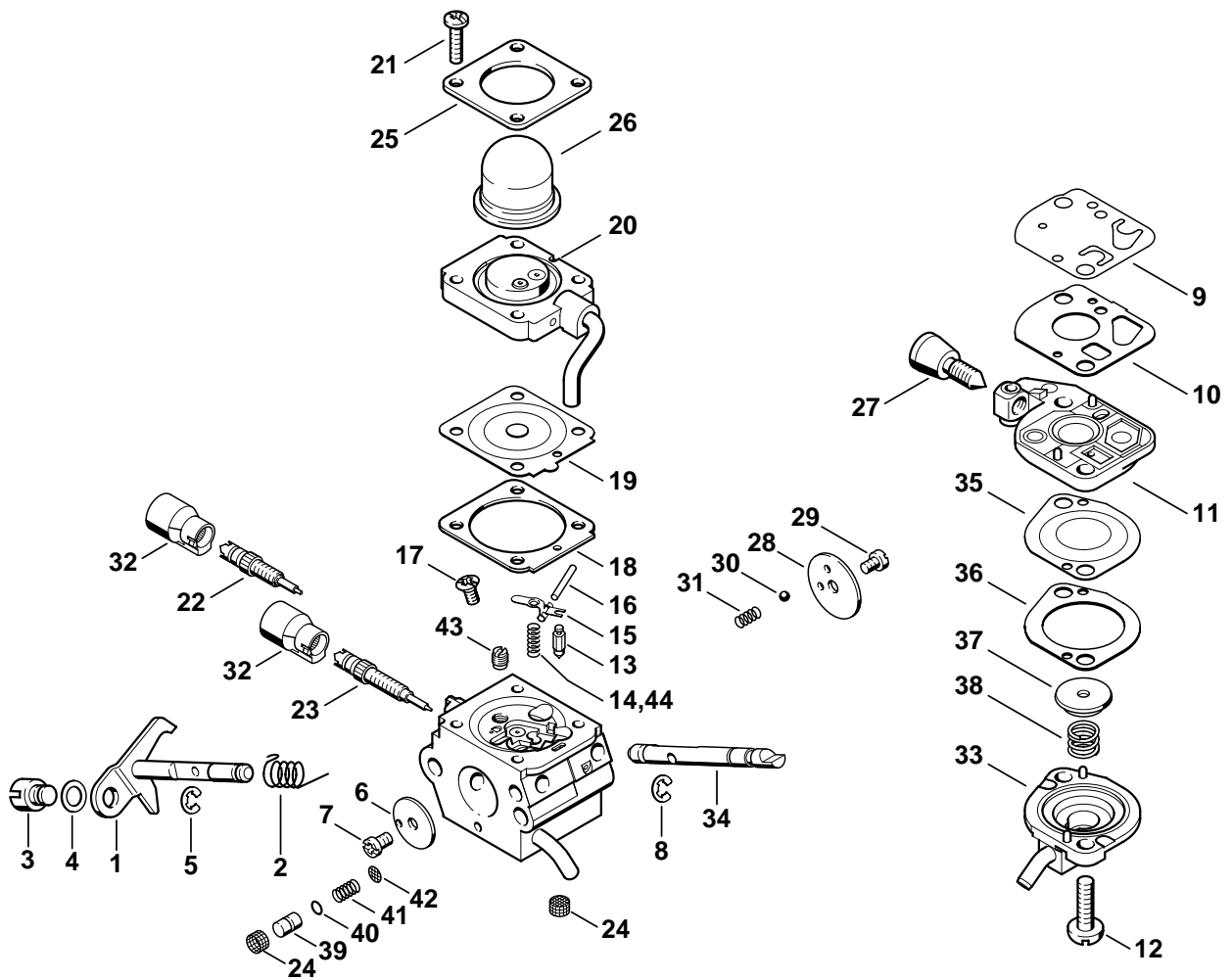

249ET023 SC

Illustration K

Vergaser C1Q-S72

Carburetor C1Q-S72

Carburateur C1Q-S72

Bild-Nr.	Teile-Nr.	St-Zahl	Benennung	Part Name	Désignation
31 *	4119 122 3002	1	Feder	Spring	Ressort
32 *	4229 121 2701	2	Kappe	Cap	Capuchon
33 *	4180 121 0800	1	Abschlussdeckel	End cover	Couvercle
34 *	4180 121 3000	1	Startwelle	Choke shaft	Axe de volet de démarrage
35 *	4180 121 4801	1	Pumpenmembrane	Pump diaphragm	Membrane de pompe
36 *	4180 129 0903	1	Dichtung	Gasket	Joint
37 *	4180 121 8600	1	Scheibe	Washer	Rondelle
38 *	4180 122 3001	1	Feder	Spring	Ressort
39 *	4180 121 5800	1	Pumpenkolben	Pump piston	Piston de pompe
40 *	1132 122 3600	1	Dichtring	Sealing ring	Anneau de joint
41 *	4180 122 3002	1	Feder	Spring	Ressort
42 *	1120 121 7801	1	Sieb	Strainer	Tamis
43 *	4137 121 5603	1	Festdüse 0.34	Fixed jet 0.34	Gicleur fixe 0.34
44 *	1120 122 3004	1	Feder	Spring	Ressort
	* 4180 007 1060	1	Satz Vergaserteile	Set of carburetor parts	Jeu de pièces de carburateur
			□ 9, 10, 18, 19, 35, 36	□ 9, 10, 18, 19, 35, 36	□ 9, 10, 18, 19, 35, 36

(1) FS 100, (2) FS 110, (3) FS 110 X, (4) FS 100 R, (5) FS 110 R, (6) FS 110 RX, (7) FS 100 RX

FS 100, FS 100 R, FS 100 RX, FS 110, FS 110 R, FS 110 X, FS 110 RX

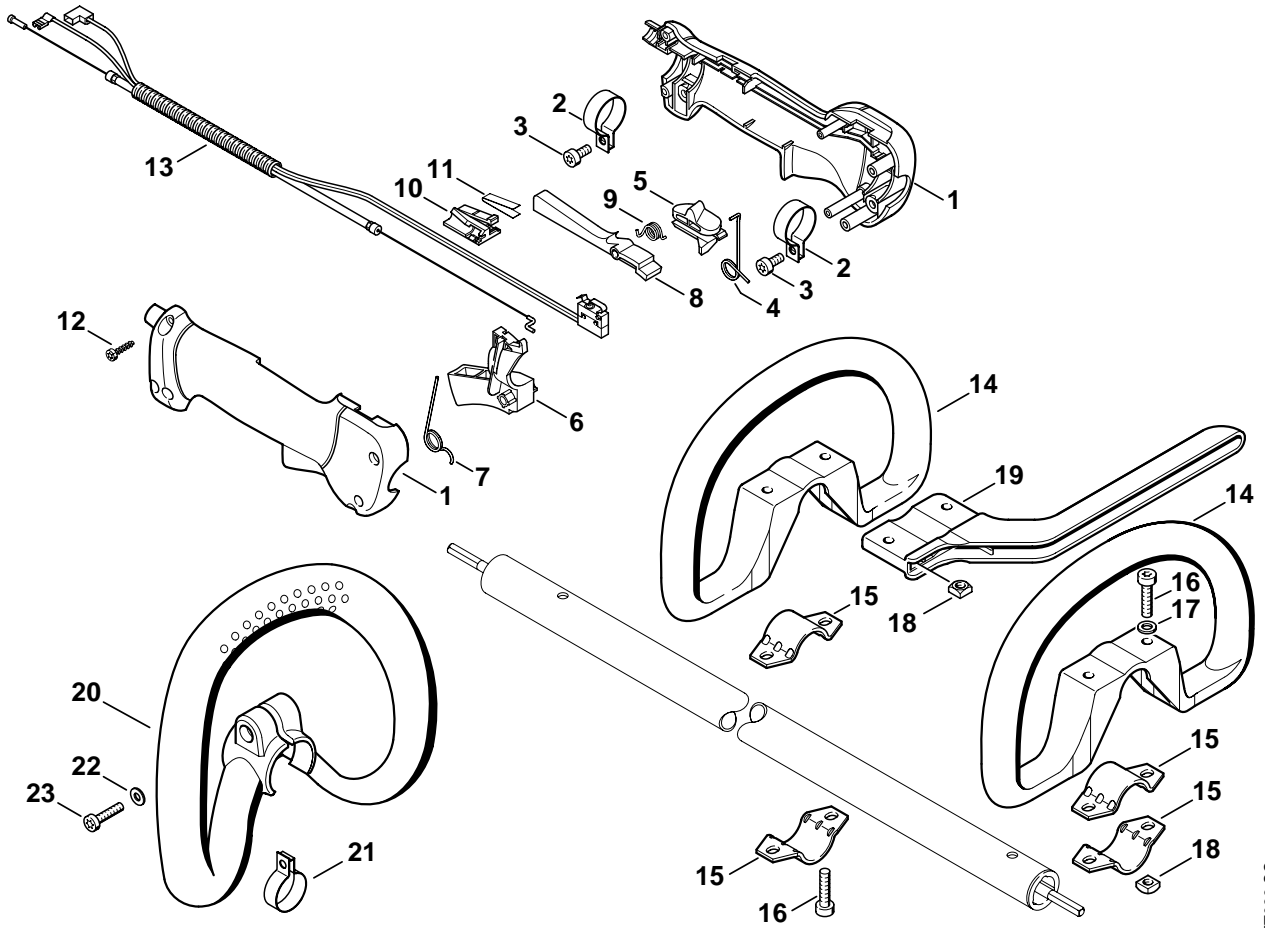

249ET039 SC

Illustration L

Handgriff

Handle

Poignée

Bild-Nr.	Teile-Nr.	St.-Zahl	Benennung	Part Name	Désignation
	4137 790 1307	1	Bedienungsgriff (4,5,6,7) □ 1 - 12	Control handle (4,5,6,7) □ 1 - 12	Poignée de commande (4,5,6,7) □ 1 - 12
1	4137 790 0300	1	Handgriff (4,5,6,7)	Handle (4,5,6,7)	Poignée (4,5,6,7)
2	4137 791 9400	2	Spannschelle (4,5,6,7)	Hose clamp (4,5,6,7)	Collier de serrage (4,5,6,7)
3	9022 341 0960	2	Schraube IS-M5x12-10.9 (4,5,6,7)	Spline screw IS-M5x12 (4,5,6,7)	Vis cylindrique IS-M5x12 (4,5,6,7)
4	4137 182 4505	1	Schenkelfeder (4,5,6,7)	Torsion spring (4,5,6,7)	Ressort coudé (4,5,6,7)
5	4137 182 1701	1	Kombischieber (4,5,6,7)	Slide control (4,5,6,7)	Curseur combiné (4,5,6,7)
6	4137 182 1001	1	Gashebel (4,5,6,7)	Throttle trigger (4,5,6,7)	Manette des gaz (4,5,6,7)
7	4137 182 4504	1	Schenkelfeder (4,5,6,7)	Torsion spring (4,5,6,7)	Ressort coudé (4,5,6,7)
8	4137 182 0802	1	Sperrhebel (4,5,6,7)	Trigger interlock (4,5,6,7)	Levier d'arrêt (4,5,6,7)
9	4128 182 4501	1	Schenkelfeder (4,5,6,7)	Torsion spring (4,5,6,7)	Ressort coudé (4,5,6,7)
10	4128 793 3000	1	Schieber (4,5,6,7)	Slide (4,5,6,7)	Curseur (4,5,6,7)
11	4128 791 3100	1	Feder (4,5,6,7)	Spring (4,5,6,7)	Ressort (4,5,6,7)
12	9074 478 3025	4	Schraube IS-P4x16 (4,5,6,7)	Pan head self-tapping screw IS-P4x16 (4,5,6,7)	Vis cylindrique IS-P4x16 (4,5,6,7)
13	4180 180 1100	1	Gaszug (4,5,6,7)	Throttle cable (4,5,6,7)	Câble de commande des gaz (4,5,6,7)
14	4130 790 1316	1	Rundumgriff (4,5,6) □ 15 - 18	Loop handle (4,5,6) □ 15 - 18	Poignée circulaire (4,5,6) □ 15 - 18
15	4123 791 7400	2	Lasche (4,5,6)	Clamp (4,5,6)	Bride de fixation (4,5,6)
16	9022 341 1350	2	Schraube IS-M6x25-10.9 (4,5,6)	Spline screw IS-M6x25 (4,5,6)	Vis cylindrique IS-M6x25 (4,5,6)
17	9291 021 0140	2	Scheibe DIN125-A6,4 (4,5,6)	Washer 6.4 (4,5,6)	Rondelle 6,4 (4,5,6)
18	9222 068 0900	2	Mutter DIN557-M6-5 (4,5,6)	Square nut M6 (4,5,6)	Ecrou à quatre pans M6 (4,5,6)
19	4130 791 4400	1	Bügel (4,5,6)	Barrier bar (4,5,6)	Etrier (4,5,6)
20	4180 790 3402	1	Rundumgriff (7) □ 21 - 23	Loop handle (7) □ 21 - 23	Poignée circulaire (7) □ 21 - 23
21	4137 791 9400	1	Spannschelle (7)	Hose clamp (7)	Collier de serrage (7)
22	9291 021 0120	1	Scheibe DIN125-A5,3 (7)	Washer 5.3 (7)	Rondelle 5,3 (7)
23	9022 313 1030	1	Schraube IS-M5x23-8.8 (7)	Spline screw IS-M5x23 (7)	Vis cylindrique IS-M5x23 (7)

(1) FS 100, (2) FS 110, (3) FS 110 X, (4) FS 100 R, (5) FS 110 R, (6) FS 110 RX, (7) FS 100 RX

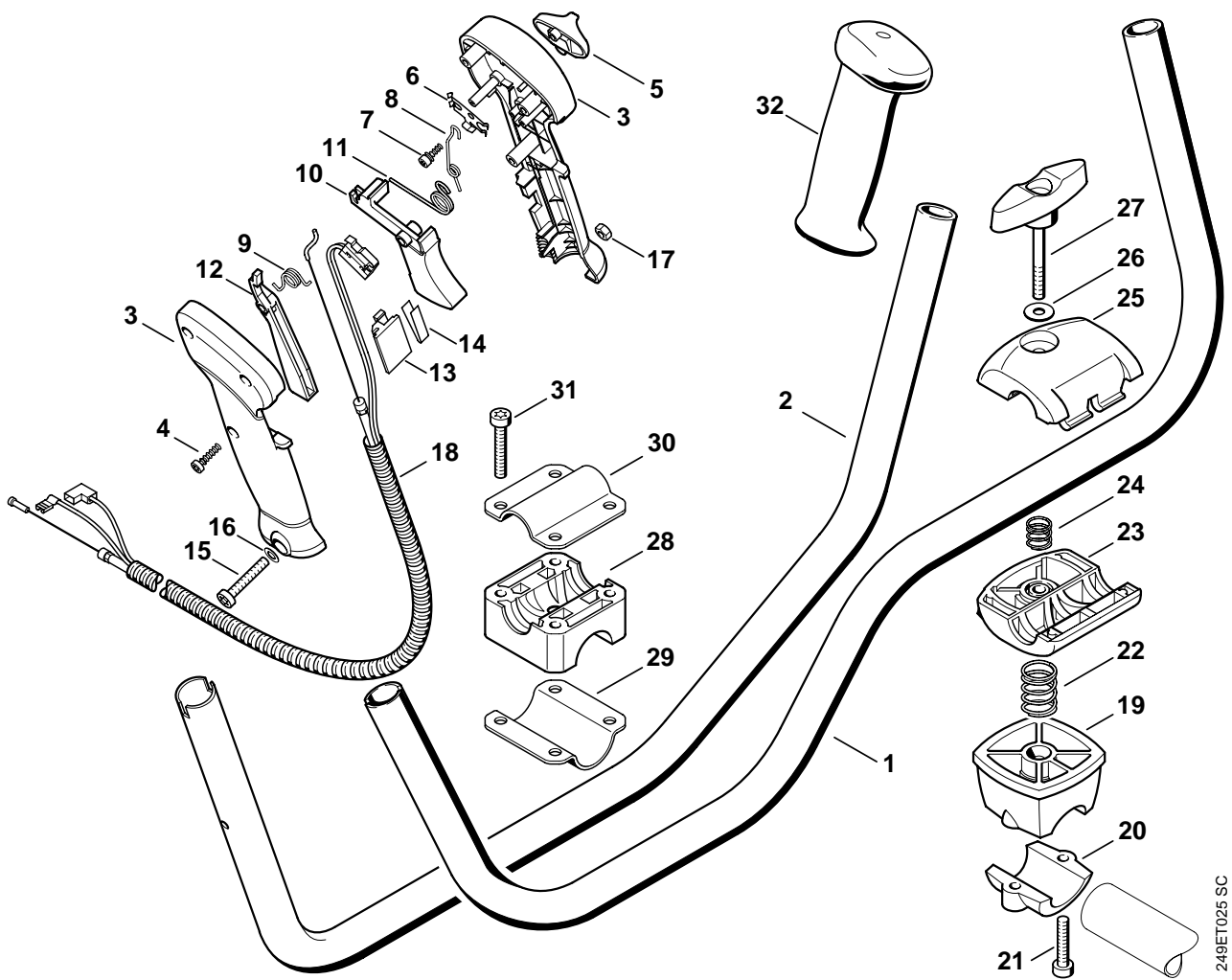

249ET025 SC

Illustration M

Zweihandgriff

Bike handle

Poignée à deux mains

Bild-Nr.	Teile-Nr.	St.-Zahl	Benennung	Part Name	Désignation
1	4128 790 1701	1	Griffrohr (1,2,3) □ 32 (41.2003)	Handlebar (1,2,3) □ 32 (41.2003)	Poignée tubulaire (1,2,3) □ 32 (41.2003)
2 *	4137 790 1701	1	Griffrohr (1,2,3) □ 32	Handlebar (1,2,3) □ 32	Poignée tubulaire (1,2,3) □ 32
	4128 790 1301	1	Bedienungsgriff (1,2,3) □ 3 - 17	Control handle (1,2,3) □ 3 - 17	Poignée de commande (1,2,3) □ 3 - 17
3	4128 790 0301	1	Handgriff rechts (1,2,3)	Handle, right (1,2,3)	Poignée droite (1,2,3)
4	9074 478 3025	3	Schraube IS-P4x16 (1,2,3)	Pan head self-tapping screw IS-P4x16 (1,2,3)	Vis cylindrique IS-P4x16 (1,2,3)
5	4128 182 1700	1	Kombischieber (1,2,3)	Slide control (1,2,3)	Curseur combiné (1,2,3)
6	4128 182 4201	1	Rastfeder (1,2,3)	Detent spring (1,2,3)	Ressort d'encliquetage (1,2,3)
7	4128 182 6200	1	Bundschrabe (1,2,3)	Collar screw (1,2,3)	Vis à embase (1,2,3)
8	4128 182 4502	1	Schenkelfeder (1,2,3)	Torsion spring (1,2,3)	Ressort coudé (1,2,3)
9	4128 182 4501	1	Schenkelfeder (1,2,3)	Torsion spring (1,2,3)	Ressort coudé (1,2,3)
10	4128 182 1000	1	Gashebel (1,2,3)	Throttle trigger (1,2,3)	Manette des gaz (1,2,3)
11	4128 182 4500	1	Schenkelfeder (1,2,3)	Torsion spring (1,2,3)	Ressort coudé (1,2,3)
12	4128 182 0800	1	Sperrhebel (1,2,3)	Trigger interlock (1,2,3)	Levier d'arrêt (1,2,3)
13	4128 793 3000	1	Schieber (1,2,3)	Slide (1,2,3)	Curseur (1,2,3)
14	4128 791 3100	1	Feder (1,2,3)	Spring (1,2,3)	Ressort (1,2,3)
15	9022 346 1070	1	Schraube IS-M5x30x22-10.9 (1,2,3)	Spline screw IS-M5x30 (1,2,3)	Vis cylindrique IS-M5x30 (1,2,3)
16 *	9291 021 0120	1	Scheibe DIN125-A5,3 (1,2,3)	Washer 5.3 (1,2,3)	Rondelle 5,3 (1,2,3)
17	9214 320 0700	1	Sicherungsmutter DIN980-V M5-10 (1,2,3)	Lock nut M5 (1,2,3)	Ecrou de sécurité M5 (1,2,3)
18	4180 180 1101	1	Gaszug (1,2,3)	Throttle cable (1,2,3)	Câble de commande des gaz (1,2,3)

(1) FS 100, (2) FS 110, (3) FS 110 X, (4) FS 100 R, (5) FS 110 R, (6) FS 110 RX, (7) FS 100 RX

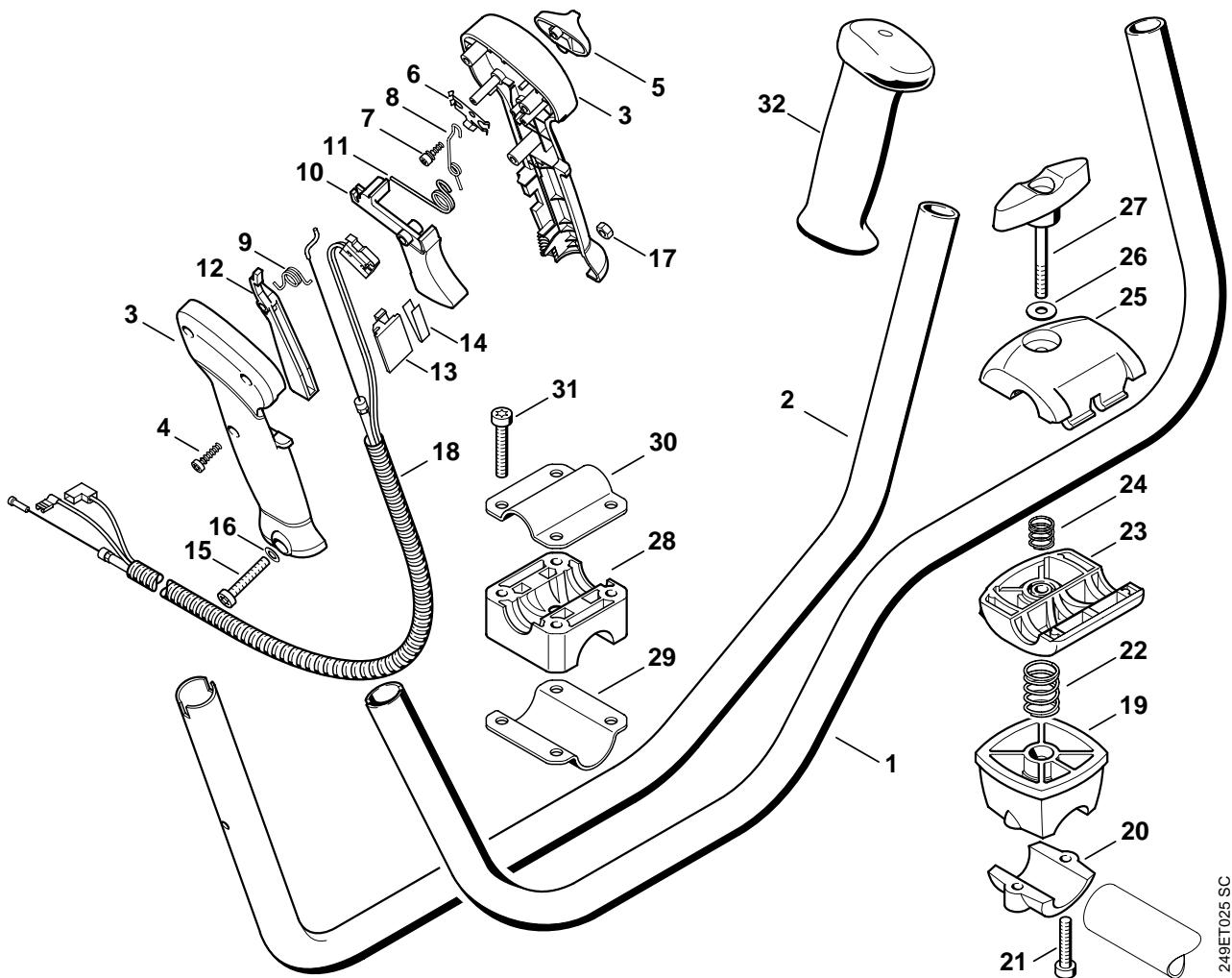

249ET025 SC

Illustration M

Zweihandgriff

Bike handle

Poignée à deux mains

Bild-Nr.	Teile-Nr.	St-Zahl	Benennung	Part Name	Désignation
	4134 790 3200	1	Griffrohrhalter (1,2,3) □ 19 - 27	Handlebar support (1,2,3) □ 19 - 27	Crampon de tube de poignée (1,2,3) □ 19 - 27
19	4134 790 7600	1	Stütze (1,2,3)	Support (1,2,3)	Support (1,2,3)
20	4134 791 0900	1	Klemmschale (1,2,3)	Clamp (1,2,3)	Élément de serrage (1,2,3)
21	9022 341 1370	2	Schraube IS-M6x30-10.9 (1,2,3)	Spline screw IS-M6x30 (1,2,3)	Vis cylindrique IS-M6x30 (1,2,3)
22	0000 997 1701	1	Druckfeder (1,2,3)	Compression spring (1,2,3)	Ressort de pression (1,2,3)
23	4128 791 0905	1	Klemmschale unten (1,2,3)	Clamp, base (1,2,3)	Monture de serrage inférieure (1,2,3)
24	0000 997 1304	1	Druckfeder (1,2,3)	Compression spring (1,2,3)	Ressort de pression (1,2,3)
25	4128 791 0900	1	Klemmschale oben (1,2,3)	Clamp, top (1,2,3)	Monture de serrage supérieure (1,2,3)
26 *	9291 021 0140	1	Scheibe DIN125-A6,4 (1,2,3)	Washer 6.4 (1,2,3)	Rondelle 6,4 (1,2,3)
27	4128 790 7501	1	Knebelschraube (1,2,3) (41.2003)	Tommy screw (1,2,3) (41.2003)	Vis à garrot (1,2,3) (41.2003)
28 *	4137 791 6800	1	Klemmstück (1,2,3)	Clamp (1,2,3)	Pièce de serrage (1,2,3)
29 *	4130 791 0606	1	Klemmschale (1,2,3)	Clamp (1,2,3)	Monture de serrage (1,2,3)
30 *	4137 791 0900	1	Klemmschale (1,2,3)	Clamp (1,2,3)	Monture de serrage (1,2,3)
31 *	9022 341 1380	4	Schraube IS-M6x35-10.9 (1,2,3)	Spline screw IS-M6x35 (1,2,3)	Vis cylindrique IS-M6x35 (1,2,3)
32	4128 791 0300	1	Handgriff links (1,2,3)	Handle, left (1,2,3)	Poignée gauche (1,2,3)

(1) FS 100, (2) FS 110, (3) FS 110 X, (4) FS 100 R, (5) FS 110 R, (6) FS 110 RX, (7) FS 100 RX

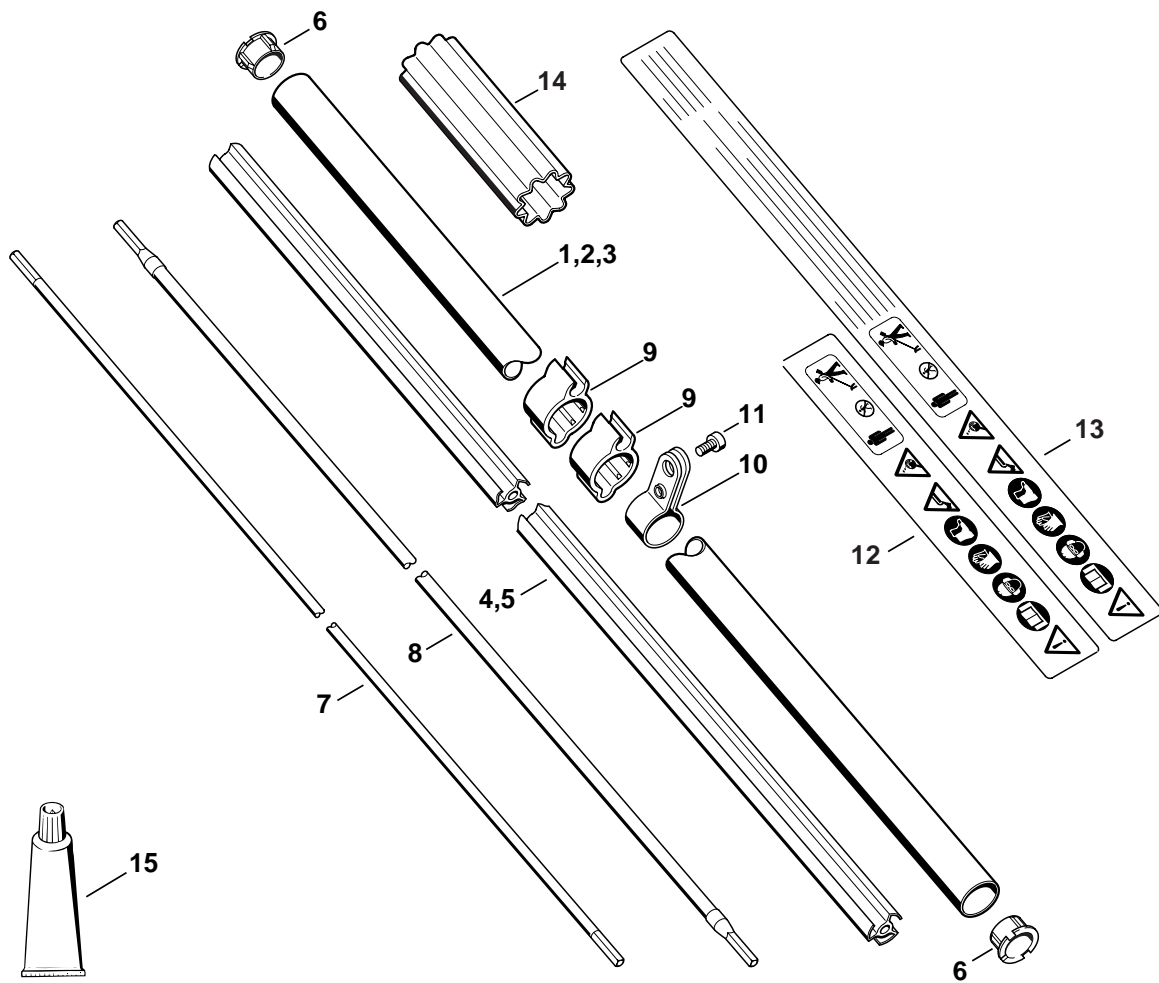

248ET030 SC

Illustration N

Schaft

Drive tube assembly

Tube complet

Bild-Nr.	Teile-Nr.	St.-Zahl	Benennung	Part Name	Désignation
1	4137 710 7108	1	Schaft Ø 25,4 mm (1,4) □ 4, 6, 12	Drive tube assembly Ø 25.4 mm / 1" (1,4) □ 4, 6, 12	Tube complet Ø 25,4 mm (1,4) □ 4, 6, 12
2	4137 710 7100	1	Schaft Ø 25,4 mm USA (2,5) □ 4, 6, 13	Drive tube assembly Ø 25.4 mm / 1" USA (2,5) □ 4, 6, 13	Tube complet Ø 25,4 mm USA (2,5) □ 4, 6, 13
3	4137 710 7118	1	Schaft Ø 25,4 mm (3,6,7) □ 5, 6, 13	Drive tube assembly Ø 25.4 mm / 1" (3,6,7) □ 5, 6, 13	Tube complet Ø 25,4 mm (3,6,7) □ 5, 6, 13
4	4137 711 7300	1	Lagerrohr 1455 mm (1,2,4,5)	Flexible liner 1455 mm / 57 5/16" (1,2,4,5)	Fourreau 1455 mm (1,2,4,5)
5	4134 711 7301	1	Lagerrohr 1440 mm (3,6,7)	Flexible liner 1440 mm / 56 3/4" (3,6,7)	Fourreau 1440 mm (3,6,7)
6	4137 711 2101	2	Stopfen	Plug	Bouchon
7	4137 711 3200	1	Antriebswelle (1,2,4,5)	Drive shaft (1,2,4,5)	Arbre d'entraînement (1,2,4,5)
8	4137 710 3202	1	Antriebswelle (3,6,7)	Drive shaft (3,6,7)	Arbre d'entraînement (3,6,7)
9	4119 182 2110	2	Halter (1,2,3)	Support (1,2,3)	Crampon (1,2,3)
10	4140 007 1006	1	Satz Spannschelle □ 11	Hose clamp kit □ 11	Jeu de collier de serrage □ 11
11	9022 341 1270	1	Schraube IS-M6x14-10.9	Spline screw IS-M6x14	Vis cylindrique IS-M6x14
12	0000 967 3725	1	Warnhinweis Piktogramm FS (1,4)	Warning pictogram FS (1,4)	Pictogramme d'avertissement FS (1,4)
13	0000 967 3684	1	Warnhinweis Piktogramm FS USA (2,3,5,6,7)	Warning pictogram FS USA (2,3,5,6,7)	Pictogramme d'avertissement FS USA (2,3,5,6,7)
14	0000 711 2500	1	Hülse (4,5,6,7)	Sleeve (4,5,6,7)	Douille (4,5,6,7)
15	0781 120 1110	1	Getriebefett 225 g (B)	Gear lubricant 225 g (B)	Graisse de réducteur 225 g (B)

(1) FS 100, (2) FS 110, (3) FS 110 X, (4) FS 100 R, (5) FS 110 R, (6) FS 110 RX, (7) FS 100 RX

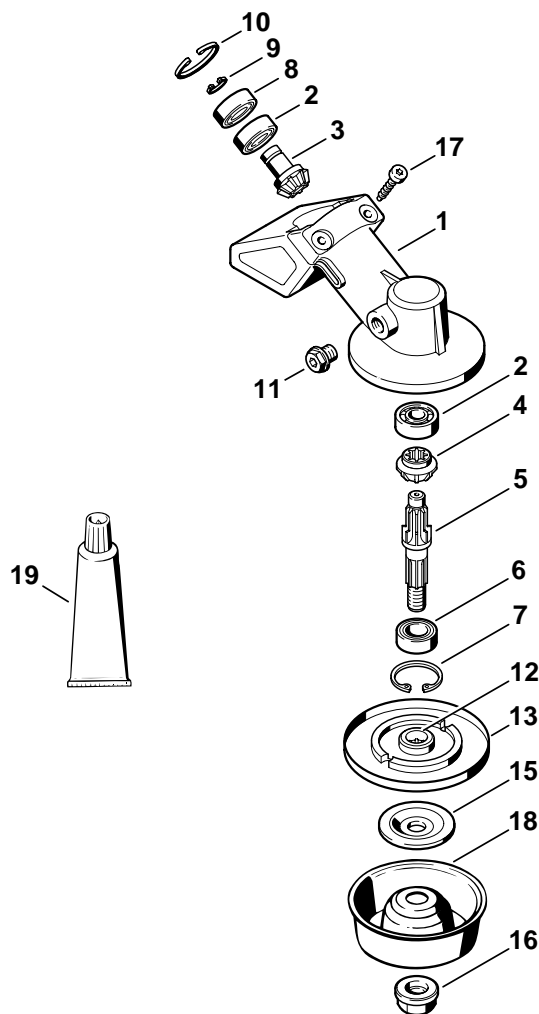

392ET032 GM

Illustration O

Getriebe

Gear head

Réducteur

Bild-Nr.	Teile-Nr.	St-Zahl	Benennung	Part Name	Désignation
	4137 640 0100	1	Getriebe (1,2,3,4,5,6) □ 1 - 17	Gear head (1,2,3,4,5,6) □ 1 - 17	Réducteur (1,2,3,4,5,6) □ 1 - 17
1	4130 641 0305	1	Getriebegehäuse (1,2,3,4,5,6)	Gear housing (1,2,3,4,5,6)	Carter de réducteur (1,2,3,4,5,6)
2	9503 003 9850	2	Kugellager DIN625-609 (1,2,3,4,5,6)	Grooved ball bearing 609 (1,2,3,4,5,6)	Roulement rainuré à billes 609 (1,2,3,4,5,6)
	4130 640 7301	1	Ritzelsatz (1,2,3,4,5,6) □ 3, 4	Set of pinions (1,2,3,4,5,6) □ 3, 4	Jeu de pignons (1,2,3,4,5,6) □ 3, 4
3		1	Antriebsritzel (D) (1,2,3,4,5,6)	Drive pinion (D) (1,2,3,4,5,6)	Pignon d'entraînement (D) (1,2,3,4,5,6)
4		1	Tellerrad (D) (1,2,3,4,5,6)	Spur bevel gear (D) (1,2,3,4,5,6)	Pignon denté (D) (1,2,3,4,5,6)
5	4130 642 0601	1	Abtriebswelle (1,2,3,4,5,6)	Drive shaft (1,2,3,4,5,6)	Arbre de sortie (1,2,3,4,5,6)
6	9503 003 5190	1	Kugellager DIN625-6001-2RS (1,2,3,4,5,6)	Grooved ball bearing 6001-2RS (1,2,3,4,5,6)	Roulement rainuré à billes 6001-2RS (1,2,3,4,5,6)
7	9456 621 3100	1	Sicherungsring DIN472-28x1,2 (1,2,3,4,5,6)	Circlip 28x1.2 (1,2,3,4,5,6)	Circlip 28x1,2 (1,2,3,4,5,6)
8	9503 003 9853	1	Kugellager DIN625-609-2Z (1,2,3,4,5,6)	Grooved ball bearing 609-2Z (1,2,3,4,5,6)	Roulement rainuré à billes 609-2Z (1,2,3,4,5,6)
9	9455 621 0750	1	Sicherungsring DIN471-9x1 (1,2,3,4,5,6)	Circlip 9x1 (1,2,3,4,5,6)	Circlip 9x1 (1,2,3,4,5,6)
10	9456 621 2660	1	Sicherungsring DIN472-24x1,2 (1,2,3,4,5,6)	Circlip 24x1.2 (1,2,3,4,5,6)	Circlip 24x1,2 (1,2,3,4,5,6)
11	4119 713 6500	1	Verschlusschraube (1,2,3,4,5,6)	Screw plug (1,2,3,4,5,6)	Bouchon fileté (1,2,3,4,5,6)
12	4137 710 3800	1	Druckteller (1,2,3,4,5,6) □ 13	Thrust plate (1,2,3,4,5,6) □ 13	Disque de pression (1,2,3,4,5,6) □ 13
13		1	Schutzscheibe (D) (1,2,3,4,5,6)	Guard washer (D) (1,2,3,4,5,6)	Rondelle de protection (D) (1,2,3,4,5,6)
15	4130 713 1600	1	Druckscheibe (1,2,3,4,5,6)	Thrust washer (1,2,3,4,5,6)	Rondelle de pression (1,2,3,4,5,6)
16	4126 642 7600	1	Bundsicher Mutter M10x1 links (1,2,3,4,5,6)	Collar nut M10x1 l/h thread (1,2,3,4,5,6)	Ecrou à embase M10x1 à gauche (1,2,3,4,5,6)
17	9075 478 4159	2	Schraube IS-D5x24 (1,2,3,4,5,6)	Pan head self-tapping screw IS-D5x24 (1,2,3,4,5,6)	Vis cylindrique IS-D5x24 (1,2,3,4,5,6)
18	4126 713 3100	1	Lauffeller (1,2,3,4,5,6)	Rider plate (1,2,3,4,5,6)	Disque porteur (1,2,3,4,5,6)
19	0781 120 1117	1	Getriebefett 80 g (B) (1,2,3,4,5,6)	Gear lubricant 80 g (B) (1,2,3,4,5,6)	Graisse de réducteur 80 g (B) (1,2,3,4,5,6)

(1) FS 100, (2) FS 110, (3) FS 110 X, (4) FS 100 R, (5) FS 110 R, (6) FS 110 RX, (7) FS 100 RX

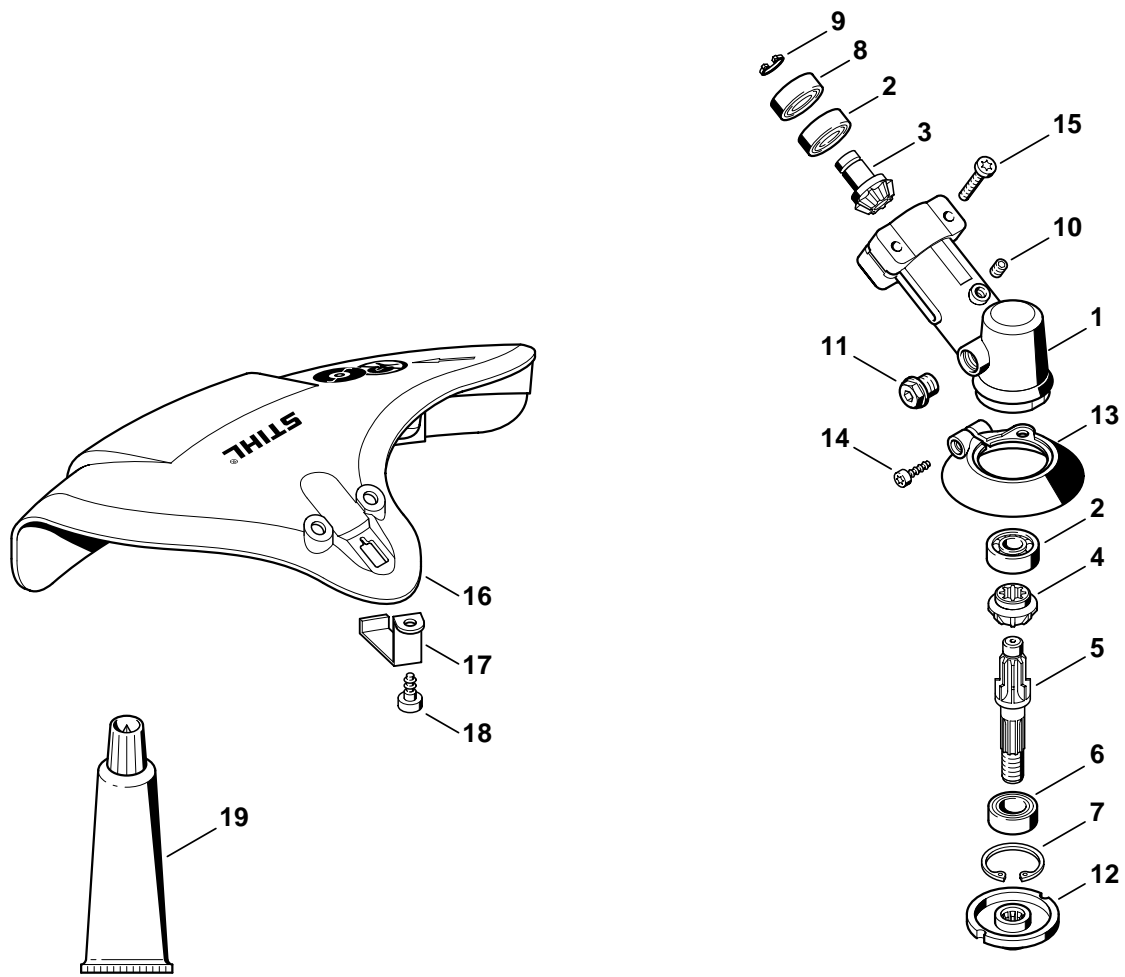

249ET033 SC

Illustration P

Getriebe, Schutz FS 100 RX

Gear head, Deflector
FS 100 RX

Réducteur, Capot protecteur
FS 100 RX

Bild-Nr.	Teile-Nr.	St.-Zahl	Benennung	Part Name	Désignation
	4180 640 0101	1	Getriebe (7) □ 1 - 15	Gear head (7) □ 1 - 15	Réducteur (7) □ 1 - 15
1	4180 641 0300	1	Getriebegehäuse (7)	Gear housing (7)	Carter de réducteur (7)
2	9503 003 9850	2	Kugellager DIN625-609 (7)	Grooved ball bearing 609 (7)	Roulement rainuré à billes 609 (7)
	4130 640 7301	1	Ritzelsatz (7) □ 3, 4	Set of pinions (7) □ 3, 4	Jeu de pignons (7) □ 3, 4
3		1	Antriebsritzel (D) (7)	Drive pinion (D) (7)	Pignon d'entraînement (D) (7)
4		1	Tellerrad (D) (7)	Spur bevel gear (D) (7)	Pignon denté (D) (7)
5	4130 642 0601	1	Abtriebswelle (7)	Drive shaft (7)	Arbre de sortie (7)
6	9503 003 5190	1	Kugellager DIN625-6001-2RS (7)	Grooved ball bearing 6001-2RS (7)	Roulement rainuré à billes 6001-2RS (7)
7	9456 621 3100	1	Sicherungsring DIN472-28x1,2 (7)	Circlip 28x1.2 (7)	Circlip 28x1,2 (7)
8	9503 003 9853	1	Kugellager DIN625-609-2Z (7)	Grooved ball bearing 609-2Z (7)	Roulement rainuré à billes 609-2Z (7)
9	9455 621 0750	1	Sicherungsring DIN471-9x1 (7)	Circlip 9x1 (7)	Circlip 9x1 (7)
10	9134 381 1230	1	Gewindestift DIN914-M6x8 (7)	Grub screw M6x8 (7)	Goupille filetée M6x8 (7)
11	4119 713 6500	1	Verschlusschraube (7)	Screw plug (7)	Bouchon fileté (7)
12	4180 713 1500	1	Druckteller (7)	Thrust plate (7)	Disque de pression (7)
13	4180 717 2700	1	Schutzring (7)	Guard ring (7)	Anneau de protection (7)
14	9074 478 3025	1	Schraube IS-P4x16 (7)	Pan head self-tapping screw IS-P4x16 (7)	Vis cylindrique IS-P4x16 (7)
15	9022 341 0900	1	Schraube IS-M5x28-10.9 (7)	Spline screw IS-M5x28 (7)	Vis cylindrique IS-M5x28 (7)
16	4180 710 8100	1	Schutz (7) □ 17, 18	Deflector (7) □ 17, 18	Capot protecteur (7) □ 17, 18
17	4133 713 4110	1	Ablängmesser (7)	Blade (7)	Couteau (7)
18	9074 478 4405	1	Schraube IS-P6x14 (7)	Pan head self-tapping screw IS-P6x14 (7)	Vis cylindrique IS-P6x14 (7)
19	0781 120 1117	1	Getriebefett 80 g (B) (7)	Gear lubricant 80 g (B) (7)	Graisse de réducteur 80 g (B) (7)

(1) FS 100, (2) FS 110, (3) FS 110 X, (4) FS 100 R, (5) FS 110 R, (6) FS 110 RX, (7) FS 100 RX

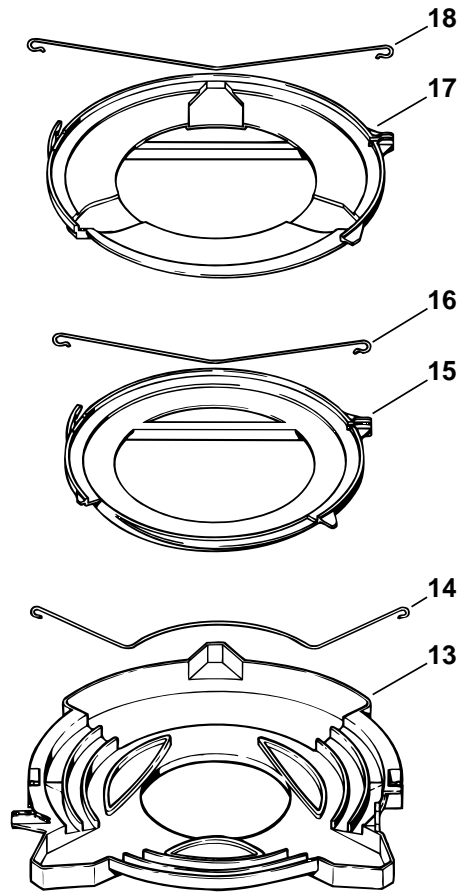
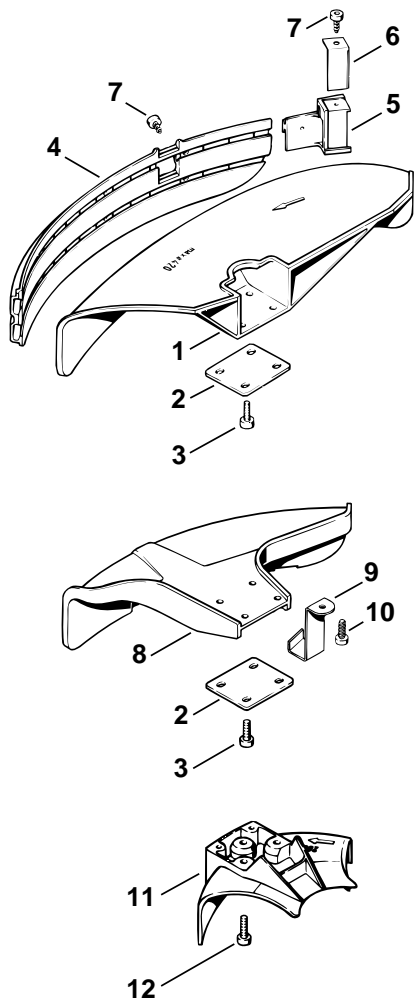

249ET020 SC

Illustration Q

Schutz

Deflector

Capot protecteur

Bild-Nr.	Teile-Nr.	St-Zahl	Benennung	Part Name	Désignation
	4119 007 1013	1	Satz Schutz □ 1 - 7	Deflector kit □ 1 - 7	Jeu de pièces de capot protecteur □ 1 - 7
1	4119 713 4500	1	Schutz	Deflector	Capot protecteur
2	4112 716 3100	1	Unterlage	Backing plate	Cale
3	9022 341 0980	4	Schraube IS-M5x16-12.9	Spline screw IS-M5x16	Vis cylindrique IS-M5x16
4	4119 716 3200	1	Schürze	Skirt	Tablier
5	4119 710 6000	1	Ablängmesser □ 6,7	Blade □ 6,7	Couteau □ 6,7
6	4118 713 4105	1	Ablängmesser	Blade	Couteau
7	9074 478 4125	2	Schraube IS-5x14	Pan head self-tapping screw IS-5x14	Vis cylindrique IS 5x14
8	4133 007 1002	1	Satz Schutz □ 2, 3, 9, 10	Deflector kit □ 2, 3, 9, 10	Jeu de capot protecteur □ 2, 3, 9, 10
9	4133 713 4110	1	Ablängmesser	Blade	Couteau
10	9074 478 4405	1	Schraube IS-P6x14	Pan head self-tapping screw IS-P6x14	Vis cylindrique IS-P6x14
11	4117 710 8200	1	Anschlag Ø 200 (1,2,4,5) □ 12	Limit stop Ø 200 (1,2,4,5) □ 12	Butée Ø 200 (1,2,4,5) □ 12
12	9022 341 0980	3	Schraube IS-M5x16-12.9 (1,2,4,5)	Spline screw IS-M5x16 (1,2,4,5)	Vis cylindrique IS-M5x16 (1,2,4,5)
13	4116 790 3901	1	Transportschutz (1,2,4,5) □ 14	Transport guard (1,2,4,5) □ 14	Protecteur de transport (1,2,4,5) □ 14
14	4116 792 4300	1	Spannbügel (1,2,4,5)	Clamping wire (1,2,4,5)	Bride de fixation (1,2,4,5)
15	4119 790 3901	1	Transportschutz Ø 225 (1,2,4,5) □ 16	Transport guard Ø 225 (1,2,4,5) □ 16	Protecteur de transport Ø 225 (1,2,4,5) □ 16
16	4119 792 4300	1	Spannbügel (1,2,4,5)	Clamping wire (1,2,4,5)	Bride de fixation (1,2,4,5)
17	4119 790 3906	1	Transportschutz Ø 255 (1,2,4,5) □ 18	Transport guard Ø 255 (1,2,4,5) □ 18	Protecteur de transport Ø 255 (1,2,4,5) □ 18
18	4119 792 4305	1	Spannbügel (1,2,4,5)	Clamping wire (1,2,4,5)	Bride de fixation (1,2,4,5)

(1) FS 100, (2) FS 110, (3) FS 110 X, (4) FS 100 R, (5) FS 110 R, (6) FS 110 RX, (7) FS 100 RX

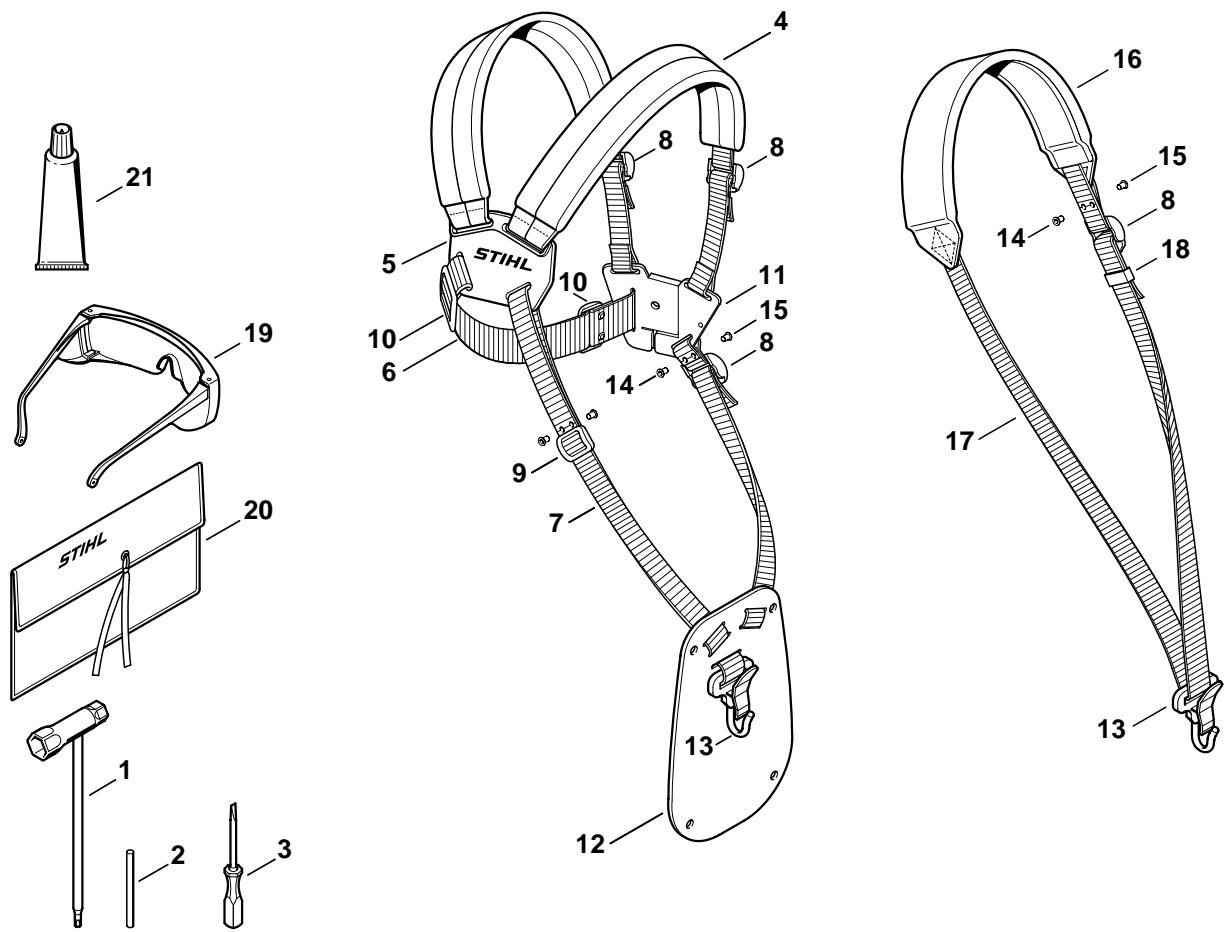

248ET017 GM

Illustration R

Werkzeuge, Sonderzubehör

Tools, Extras

Outils, Accessoires optionnels

Bild-Nr.	Teile-Nr.	St.-Zahl	Benennung	Part Name	Désignation
1	4180 890 3400	1	Kombischlüssel	Combination wrench	Clé multiple
2	4130 893 7800	1	Steckdorn	Locking pin	Mandrin
3	0000 890 2300	1	Schraubendreher	Screwdriver	Tournevis
4	4119 710 9001	1	Doppelschultergurt □ 5 - 13	Full harness □ 5 - 13	Harnais □ 5 - 13
5	4119 710 6306	1	Rückenplatte mit Riemen	Backplate with strap	Plaque dorsale avec sangle
6		1	Riemen 38x780 mm (D)	Strap 38x780mm / 1.5x30.7" (D)	Sangle 38x780 mm (D)
	0000 930 2242	1	Gurtband 38 mm x 5 m (A,B)	Webbing 38 mm x 5 m / 1.5x197" (A,B)	Sangle 38 mm x 5 m (A,B)
7		1	Riemen 25 mm x 1,18 m (D)	Strap 25 mm x 1.18 m / 1x46.5" (D)	Sangle 25 mm x 1,18 m (D)
	0000 930 2241	1	Gurtband 25 mm x 10 m (A,B)	Webbing 25 mm x 10 m / 1" x 33' (A,B)	Sangle 25 mm x 10 m (A,B)
8	4203 792 7200	3	Klemmschieber	Slide	Boucle de réglage
9	4119 718 6300	1	Schieber	Slide	Boucle de réglage
10	4119 718 6310	2	Schieber	Slide	Boucle de réglage
11	4119 710 6406	1	Schloss mit Riemen	Buckle with strap	Fermeture avec sangle
12	4119 718 7400	1	Schutzplatte	Guard plate	Plaque de protection
13	4119 710 6906	1	Karabinerhaken	Spring safety hook	Mousqueton
14	9408 021 4530		Nietteil DIN7331-AN4x8x6 (Stückzahl nach Bedarf)	Rivet shank 4x8x6 (quantity as required)	Rivet, partie à riveter 4x8x6 (quantité suivant besoin)
15	9409 021 4420		Kopfteil DIN7331-K4x8 (Stückzahl nach Bedarf)	Rivet head 4x8 (quantity as required)	Rivet, partie tête 4x8 (quantité suivant besoin)
16	4119 710 9012	1	Traggurt □ 8, 13, 17, 18	Harness □ 8, 13, 17, 18	Harnais □ 8, 13, 17, 18
17		1	Riemen 25 mm x 1,86 m (D)	Strap 25 mm x 1.86 m / 1x73" (D)	Sangle 25 mm x 1,86 m (D)
18	4119 718 6320	1	Schieber	Slide	Boucle de réglage
19	0000 884 0307	1	Schutzbrille	Safety glasses	Lunettes de protection
20	0000 891 0801	1	Werkzeugtasche (B)	Tool roll (B)	Pochette à outils (B)
21	0783 830 2000	1	Dichtungsmasse Dirko HT rot (B)	Tube of sealant Dirko HT red (B)	Tube de pâte d'étanchéité Dirko HT rouge (B)

(1) FS 100, (2) FS 110, (3) FS 110 X, (4) FS 100 R, (5) FS 110 R, (6) FS 110 RX, (7) FS 100 RX

D Zeichenerklärung

- = darin enthalten Bild-Nr
 * = Maschine älterer Bauart
 (A) = nicht abgebildet
 (B) = nur Sonderzubehör
 (C) = ab Werk nicht mehr lieferbar
 (D) = einzeln kein Ersatzteil
 (1,2...) = Ausführungsarten

E Aclaración de símbolos

- = contiene núm. de ilustración
 * = máquinas de ejecución anterior
 (A) = sin ilustración
 (B) = sólo accesorios especiales
 (C) = ya no se suministra de fábrica
 (D) = la pieza suelta no se suministra como repuesto
 (1,2...) = clases de ejecución

F Merkkien selitys

- = johon sisältyvät kuvan numerot
 * = vanhemmanmalliset koneet
 (A) = ei kuvassa
 (B) = ainoastaan lisävaruste
 (C) = ei toimiteta enää tehtaalta
 (D) = ei toimiteta erikseen
 (1,2...) = Mallit

N Tegnforklaring

- = medfølger fig. nr
 * = Maskiner av eldre modell
 (A) = ikke avbildet
 (B) = bare ekstrautstyr
 (C) = leveres ikke lenger fra fabrikk
 (D) = enkeltdele leveres ikke som reservedel
 (1,2...) = utførelser

P Explicação dos símbolos

- = Incl. a fig. No.
 * = Máquinas de construção mais antiga
 (A) = não ilustrado
 (B) = unicamente acessórios especiais
 (C) = já não fornecível ex-fábrica
 (D) = a peça individual não é nenhuma peça de reposição
 (1,2...) = Configurações

TR İşaret açıklaması

- = İndeks numarada dahildir
 * = Eski model makinalar
 (A) = Şemada yoktur
 (B) = Ekstradır
 (C) = Fabrikadan artık temin edilmez
 (D) = Ayır verilmez
 (1,2...) = Mevcut modeller

BR Explicação dos símbolos

- = inclusive fig. n.
 * = máquinas antigas
 (A) = não ilustrado
 (B) = somente acessórios especiais
 (C) = não mais fornecido pela fábrica
 (D) = não fornecida separadamente
 (1,2...) = diferentes versões

DE Key to symbols

- = including item No.
 * = previous Models
 (A) = not illustrated
 (B) = option
 (C) = no longer available from factory
 (D) = not available as separate item
 (1,2...) = versions available

HR Tumač znakova

- = u istom sadrži dijelove, slike br.
 * = strojevi starije izvedbe
 (A) = nedostaje slika
 (B) = samo kao poseban pribor
 (C) = više se ne isporučuje fco tvornica
 (D) = ne isporučuje se pojedinačno kao pričuvni dio
 (1,2...) = vrste izvedbi

I Leggenda

- = comprendente fig. n.
 * = Macchine di costruzione anteriore
 (A) = non illustrato
 (B) = solo accessorio a richiesta
 (C) = non più fornibile dallo stabilimento
 (D) = non disponibile come ricambio singolo
 (1,2...) = versioni

CZ Vysvětlivky

- = obsahuje obr. č.
 * = stroje starší konstrukce
 (A) = není vyobrazeno
 (B) = jen zvláštní příslušenství
 (C) = ze závodu se již nedodává
 (D) = jednotliví žádný náhradní díl
 (1,2...) = druhy provedení

NL Toelichting symbolen

- = daarin begrepen pos.nr.
 * = machines van een oudere uitvoering
 (A) = niet afgebeeld
 (B) = uitsluitend speciaal toebehoren
 (C) = af fabriek niet meer leverbaar
 (D) = niet los leverbaar
 (1,2...) = uitvoeringen

PL Objaśnienie znaków

- = zawiera rysunki nr.
 * = maszyny starszego typu budowy
 (A) = nie zilustrowano
 (B) = tylko jako wyposażenie specjalne
 (C) = nie dostarczane przez producenta
 (D) = nie występuje jako samodzielna część zamienna
 (1,2...) = rodzaj wykonania

RO Legendă

- = include figura nr.
 * = Utilaje de fabricație mai veche
 (A) = neilustrat
 (B) = doar ca accesoriu opțional
 (C) = nu se mai livrează din fabrică
 (D) = fără piesă de schimb separată
 (1,2...) = diferite modele

F Légende

- = y compris Fig. No.
 * = machines d'ancienne construction
 (A) = non illustré
 (B) = uniquement accessoire optionnel
 (C) = n'est plus livrable départ usine
 (D) = n'est pas livrable séparément
 (1,2...) = différentes exécutions

S Teckenförklaring

- = ingår bild-nr
 * = maskiner av tidigare utförande
 (A) = ej avbildat
 (B) = endast tillbehör
 (C) = levereras inte längre från fabriken
 (D) = ingen separat reservdel
 (1,2...) = varianter

DK Symbolforklaring

- = inklusive fig. nr.
 * = maskiner af ældre konstruktion
 (A) = ikke afbilledet
 (B) = kun ekstratilbehør
 (C) = leveres ikke mere fra fabrik
 (D) = leveres ikke som løs reservedel
 (1,2...) = modelbetegnelser

H Jelmagyarázat

- = abban tartalmazott ábra-szám
 * = Régebbi építéssorozatú gépek
 (A) = Nincs ábrázolva
 (B) = Csak külön tartozék
 (C) = Gyár már nem szállítja
 (D) = nem alkatrész, egyenként
 (1,2...) = Kivitelezési módok

GR Επεξήγηση συμβόλων

- = περιλαμβάνει τον αριθμό του είδους
 * = Μηχανήματα παλαιότερων μοντέλων
 (A) = δεν απεικονίζεται
 (B) = μόνο προαιρετικά είδη
 (C) = δεν διατίθεται από τον κατασκευαστή
 (D) = δεν παραδίδεται ως ξεχωριστό είδος
 (1,2...) = διαφορετικοί τύποι που διατίθενται

RUS Пояснения к условным обозначениям

- = сюда входят номера позиций
 * = машины более старого типа конструкции
 (A) = не изображено на иллюстрации
 (B) = только в виде специальных принадлежностей
 (C) = заводом больше не выпускается
 (D) = не поставляется отдельно как запасная деталь
 (1,2...) = Виды исполнений

UAE زومرلا حرش

- = فروع مقرر على يوتحت
 * = مبدق زارط نم تان يكام
 (A) = فروع مريغ
 (B) = طوقف فصاخ تاملتسم
 (C) = عن صمل نم ديروتلدل طلباق ريغ
 (D) = در فمببراي غة عطقك سيل
 (...2,1) = تازارطل ا غاون